

USER MANUAL

EN

BENUTZERHANDBUCH

DE

UŽIVATELSKÝ MANUÁL

CS

POUŽÍVATEĽSKÁ PRÍRUČKA

SK

KORISNIČKI PRIRUČNIK

HR



H0915900 REVA - CI31



**(EN)** This manual contains the instructions to be followed during installation, use, and maintenance. To avoid serious or fatal injury, material damage, and cancellation of warranty, read the safety warnings and warranty before use. Keep and pass on all product documentation for later viewing throughout the product's service life.

**(ES)** Este manual contiene las instrucciones que deben seguirse durante la instalación, el uso y el mantenimiento. Para evitar lesiones graves o mortales, daños materiales y la anulación de la garantía, lea las advertencias de seguridad y la garantía antes de utilizar el producto. Conserve y transmita estos documentos para futuras consultas durante toda la vida útil del aparato.

**(IT)** Il presente manuale contiene le istruzioni da seguire per l'installazione, l'uso e la manutenzione. Per evitare lesioni gravi o mortali, danni materiali e l'annullamento della garanzia, leggere le avvertenze di sicurezza e la garanzia prima dell'uso. Conservare tutta la documentazione del prodotto per consultazione futura per tutta la durata di vita dell'apparecchio.

**(PT)** Este manual contém as instruções a serem seguidas durante a instalação, o uso e a manutenção. Para evitar ferimentos graves ou fatais, danos materiais e cancelamento da garantia, ler as advertências de segurança e garantia antes do uso. Conservar e transmitir toda a documentação do produto para consulta posterior ao longo da vida útil do aparelho.

**(SV)** Denna handbok innehåller anvisningar som ska respekteras vid installation, användning och service. Läs säkerhetsföreskrifter och garanti före användning för att undvika allvarig personskada eller dödsolycka. Spara all produktokumentation och för den vidare för att kunna granskas senare under hela enhetens livstid.

**(NO)** Acest manual conține instrucțiunile care trebuie urmate în timpul instalării, utilizării și întreținerii. Pentru a evita rănirea gravă sau fatală, deteriorarea materialelor și anularea garanției, citiți avertismentele privind siguranța și garanția înainte de utilizare. Va rugăm să păstrați și să transmiteți toată documentația produsului pentru consultare ulterioară pe întreaga durată de viață a dispozitivului.

**(PL)** Niniejsza instrukcja zawiera wskazówki, których należy przestrzegać podczas instalacji, użytkowania i konserwacji. Aby uniknąć poważnych lub śmiertelnych obrażeń, szkód materialnych i unieważnienia gwarancji, przed użyciem przeczytaj ostrzeżenia dotyczące bezpieczeństwa i gwarancji. Zachowaj całą dokumentację produktu do wglądu przez cały okres eksploatacji urządzenia i przekaz ją kolejnym użytkownikom.

**(EL)** Αυτό το εγχειρίδιο περιέχει τις οδηγίες που πρέπει να τηρούνται κατά την εγκατάσταση, χρήση και συντήρηση. Για να αποφεύγετε σοβαρούς ή μοιραίους τραυματισμούς, βλάβη στα υλικά και ακύρωση της εγγύησης, διαβάστε τις προειδοποιήσεις ασφαλείας και την εγγύηση πριν από την χρήση. Φυλάξτε και διαβιβάστε όλα τα έγγραφα του προϊόντος για να τα συμβουλευτείτε στο μέλλον, καθ' όλη τη διάρκεια ζωής της συσκευής.

**(HR)** Ovaj priručnik sadrži upute kojih se potrebno pridržavati prilikom ugradnje, uporabe i održavanja. Kako bi se izbjegle teške ozljede ili ozljede sa smrtnim ishodom, oštećenje materijala i gubitak jamstva, prije uporabe pročitajte sigurnosna upozorenja i jamstvo. Zadržite i proslijedite svu dokumentaciju o proizvodu kako bi se kasnije koristila tijekom cijelog vijeka trajanja ovog uređaja.

**(SK)** Táto príručka obsahuje pokyny, ktoré je potrebné dodržiavať pri inštalácii, používaní a údržbe zariadenia. Aby ste predišli vážnym alebo smrteľným zraneniam, materiálnym škodám a zrušeniu platnosti záruky, pred použitím zariadenia si prečítajte bezpečnostné upozornenia a záručný list. Tieto dokumenty si uschovajte a odovzdajte na neskoršie nahliadnutie počas celej životnosti zariadenia.

**(TR)** Bu kılavuz montaj, kullanim ve bakım sırasında takip edilmesi gereken talimatlar içerir. Ciddi veya ölümcül yaralanma, maddi hasar ve garantinin iptalini önlemek için kullanim öncesinde güvenlik uyarıları ve garantiyi okuyun. Tüm ürün belgelerini cihazın kullanim ömrü boyunca incelemek üzere saklayın ve iletin.

**(FR)** Ce manuel contient les instructions à suivre lors de l'installation, l'utilisation et l'entretien du produit. Pour éviter les blessures graves voire mortelles, les dommages matériels et l'annulation de la garantie, lisez attentivement les avertissements de sécurité et la garantie avant toute utilisation. Veuillez conserver et transmettre l'ensemble de la documentation produit tout au long de la durée de vie de l'appareil.

**(DE)** Dieses Handbuch enthält die Anweisungen, die bei der Installation, Verwendung und Wartung zu beachten sind. Um schwere oder tödliche Verletzungen, Sachschäden und den Verlust der Garantie zu vermeiden, sind vor der Verwendung die Sicherheitshinweise und die Garantiebedingungen zu lesen. Alle Dokumente sind während der gesamten Nutzungsdauer des Geräts aufzubewahren und weiterzugeben.

**(NL)** Deze handleiding bevat de instructies die u moet volgen tijdens de installatie, het gebruik en het onderhoud. Om ernstig of dodelijk letsel, materiële schade en opheffing van de garantie te voorkomen, moet u vóór gebruik de veiligheidsaanschuivingen en garanti voorwaarden lezen. Bewaar alle productdocumenten voor later gebruik, en geef ze indien nodig door, gedurende de hele levensduur van het apparaat.

**(CS)** Tato příručka obsahuje pokyny, které je třeba dodržovat při instalaci, používání a údržbě. Abyste předišli vážným nebo smrtelným zraněním, poškození materiálu a pozbytí záruky, přečtěte si před použitím bezpečnostní upozornění a záruční podmínky. Veškerou dokumentaci si uschovte pro pozdější konzultaci po celou dobu životnosti zařízení.

**(DA)** Denne vejledning indeholder de instruktioner, der skal følges under installation, brug og vedligeholdelse. For at undgå alvorlig eller dødelig personskade, materielle skader og bortfald af garantien skal du læse sikkerhedsadvarslerne og garantien før brug. Al dokumentation om produktet skal opbevares og videregives, så de er til rådighed senere gennem hele apparatets levetid.

**(FI)** Tämä käyttöopas sisältää ohjeita, joita on noudatettava asennuksen, käytön ja huollon aikana. Luovallisuusvaroitukset ja takuu ennen käyttöä vakavien tai kuolemaan tuottavien vammojen, laitevahinkojen ja takuun mitätöinnin ehkäisemiseksi. Säilytä kaikki tuotesäkiäkirjat ja anna ne omistajan vaihtuessa myöhemmää tarvetta varten koko laitteeseen käyttöön ajaksi.

**(HU)** Ez a kézikönyv a telepítés, használat és karbantartás során követendő utasításokat tartalmazza. A súlyos vagy halálos sérülések, anyagi károk és a garancia érvénytelenítésének elkerülése érdekében használat előtt olvassa el a biztonsági figyelmeztetéseket és a garanciát. Őrizze meg és adja tovább az összes termékdocumentációt, hogy a későbbi teljes élettartama során később is megtekinthető legyenek.

**(RU)** В настоящем руководстве приведены инструкции по установке, эксплуатации и обслуживанию. Во избежание серьезных или смертельных травм, материального ущерба и аннулирования гарантии перед началом эксплуатации ознакомьтесь с предупреждениями по технике безопасности и гарантийными обязательствами. Сохраняйте всю документацию по изделию и передавайте ее для последующего ознакомления в течение всего срока службы устройства.

**(RO)** Acest manual conține instrucțiunile care trebuie urmate în timpul instalării, utilizării și întreținerii. Pentru a evita rănirea gravă sau fatală, deteriorarea materialelor și anularea garanției, citiți avertismentele privind siguranța și garanția înainte de utilizare. Va rugăm să păstrați și să transmiteți toată documentația produsului pentru consultare ulterioară pe întreaga durată de viață a dispozitivului.

**(BG)** Това ръководство съдържа инструкциите, които трябва да се спазват по време на монтажа, използването и поддръжката. За да избегнете сериозни или смъртоносни наранявания, материални щети и анулиране на гаранцията, прочетете предупрежденията за безопасност и гаранцията преди употреба. Съхранявайте и предавайте цялата продуктова документация за по-късен преглед през целия експлоатационен период на уреда.

يحتوي هذا الدليل على التعليمات التي يجب اتباعها أثناء التركيب والاستخدام والصيانة. لتجنب التعرض لإصابات خطيرة أو المميتة، والأضرار المادية، والبقاء الضمان، يرجى قراءة تحذيرات السلامة والضمآن قبل الاستخدام. نتج بصحة الجهاز للاطلاع عليها لاحقاً خلال فترة عمل الجهاز.

# Table of Contents

<b>Section 1. Cleaner Overview</b> .....	<b>3</b>	<b>Section 3. Installing the App</b> .....	<b>8</b>
1.1 Product Overview and Contents.....	3	3.1 Download the App.....	8
1.2 Control Functions.....	4	3.2 Configure the System.....	8
1.3 Usage Guidelines.....	4	3.3 Add the Cleaner.....	8
<b>Section 2. Product Usage</b> .....	<b>4</b>	<b>Section 4. Maintenance</b> .....	<b>8</b>
2.1 Charging the Cleaner.....	4	4.1 Cleaning the Impeller Area.....	9
2.2 Information/Status LEDs.....	5	4.2 Cleaning the Sensor.....	10
2.3 Filtration.....	5	4.3 Replacing the Brushes.....	10
2.4 Cleaning Modes.....	5	4.4 Replacing Tracks.....	10
2.5 Using the Cleaner.....	5	<b>Section 5. Storage Guidelines</b> .....	<b>12</b>
2.6 Removal Methods.....	6	<b>Section 6. Troubleshooting</b> .....	<b>12</b>
2.7 Use in Tile Pools.....	7	6.1. General Troubleshooting.....	12
		6.2. Cleaner Error Codes.....	13

## Section 1. Cleaner Overview

### 1.1 Product Overview and Contents

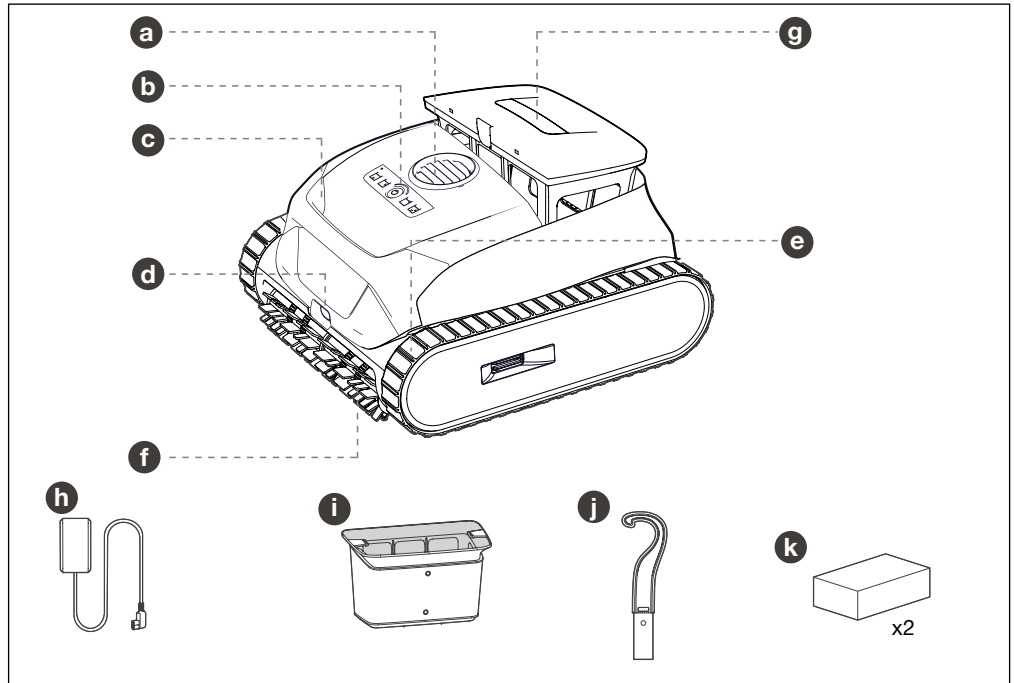

- |                        |                        |                             |
|------------------------|------------------------|-----------------------------|
| <b>a</b> Flow Outlet   | <b>e</b> Tracks        | <b>i</b> Ultra-Fine Filter  |
| <b>b</b> Control Panel | <b>f</b> Brushes       | <b>j</b> Retrieval Hook     |
| <b>c</b> Handle        | <b>g</b> Filter Access | <b>k</b> Buoyancy Foam (x2) |
| <b>d</b> Sensor        | <b>h</b> Charger       |                             |

## 1.2 Control Functions

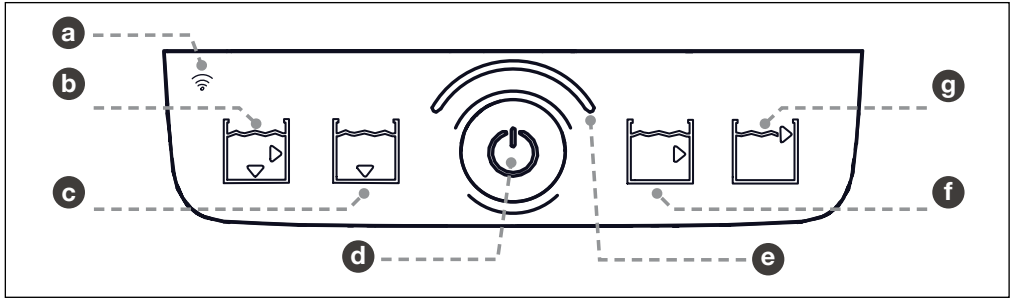

**a** Wi-Fi Status Indicator

**c** Floor Mode

**e** LED Status Indicator

**g** Waterline Mode

**b** Floor/Walls Mode

**d** Power Button

**f** Wall Mode

## 1.3 Usage Guidelines

- Do not use an extension cord to connect the charger to electric supply.
- The pool cleaner must be installed and operated as specified. See safety and warning manual for more information.
- Clean the filter canister after each use.
- Do not use the product in your pool if the water temperature is above 95°F (35°C) or below 50°F (10°C).
- Use ONLY the battery charger provided with the appliance. Improper use may cause electric shocks, overheating or leakage of corrosive liquids from the battery.

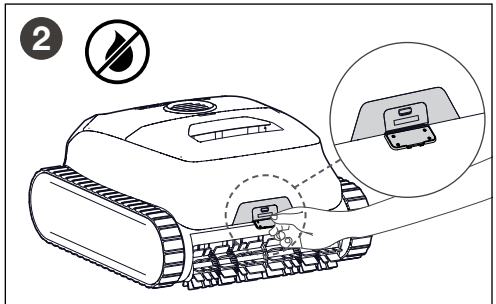

## Section 2. Product Usage

### 2.1 Charging the Cleaner

#### IMPORTANT

Fully charge pool cleaner before first use  
**4h**

The cleaner takes up to 4 hours to fully charge (solid Green LED). Select an indoor charging location (GFCI or RCD outlet) at least 11.5 ft (3.5 m) away from the pool, out of direct sunlight, rain or inclement weather, and with adequate Wi-Fi strength.

#### Charge the Cleaner:

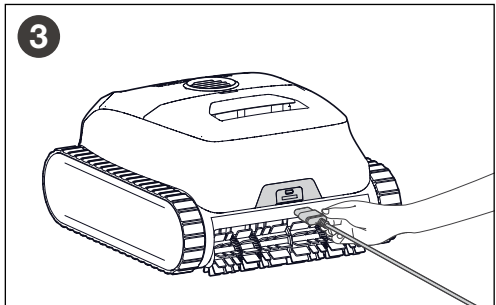
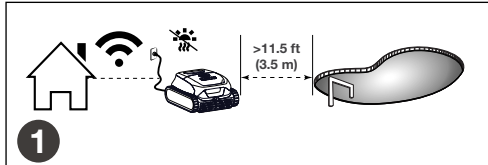

Connect the end of the charger to the cleaners charging port.  
Secure closed the protective cap before submerging the cleaner.

## 2.2 Information/Status LEDs

LED Status Indicator		
<b>While Charging</b>	Solid Green	Fully charged.
	Blinking Green	Not fully charged. May not run a complete cycle.
	Blinking Blue	Low battery.
	Blinking Orange	Very low battery.
	Blinking Red + Alternating Color	Error, see <i>Cleaner Error Codes</i> .
<b>Firmware update</b>	Blinking Yellow (1-second interval)	Firmware updating.
	Blinking Yellow (5-second interval)	Cleaner resetting after firmware update
<b>Ready to Start Cleaning (unplugged) and/ or While Cleaning</b>	Solid Green	Ready to clean.
	Solid Blue	Low battery. May not run a complete cycle.
	Solid Orange	Very low battery. Charge required.
	Blinking Red + Alternating Color	Error, see <i>Cleaner Error Codes</i> .
Wi-Fi Status Indicator		
	Solid Green	Connected Wi-Fi.
	Blinking Green	Pairing or resetting.
	Blinking Red	No Wi-Fi connection.

## 2.3 Filtration

The cleaner includes two filtration options: standard debris or fine debris.

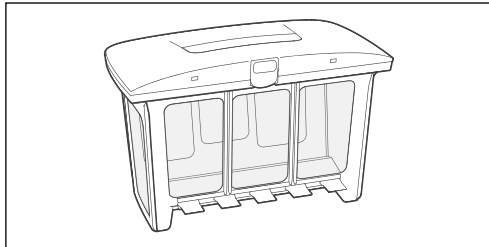

### General-Purpose Filter Canister

Used to collect debris like stones, leaves, and sand. When visible debris is significant, use the general-purpose filter canister by itself without the ultra-fine filter.

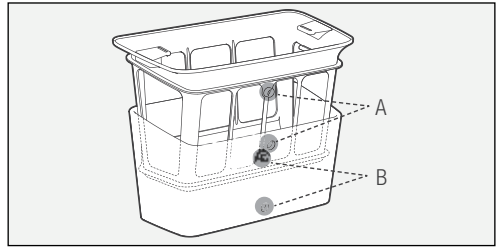

### Ultra-Fine Filter

Used to collect fine debris, such as silt and some algae. When visible debris is minimal, but the pool water appears cloudy or there is evidence of algae, use both the filter canister and the ultra-fine filter.

**Ensure that A and B on the ultra-fine filter align with A and B marked on the filter canister.**

**NOTE:** After several uses, the surface of the ultra-fine filter may show signs of wear, but will not impact performance. The ultra-fine filter should be replaced every 30 uses to maintain effective filtration.

## 2.4 Cleaning Modes

Cleaning Mode	Where to Select	Additional Information
<b>Floor/Walls*</b>	Product or App	Default. Full pool coverage
<b>Floor*</b>	Product or App	S-pattern cleaning
<b>Walls</b>	Product or App	On vertical surfaces
<b>Waterline</b>	Product or App	At tile line
<b>Multi-Day*</b>	In App	Preset cleaning cycles

- \* **Floor/Walls** - Cleaner will always begin cleaning walls first.
- \* **Floor** - Choose Floor mode to clean with pool cover on.
- \* **Multi-Day** - Allows you to run multiple cleaning cycles over a span of a few days. No need to remove the cleaner from the pool, or charge between cycles.

## 2.5 Using the Cleaner

To start cleaning:

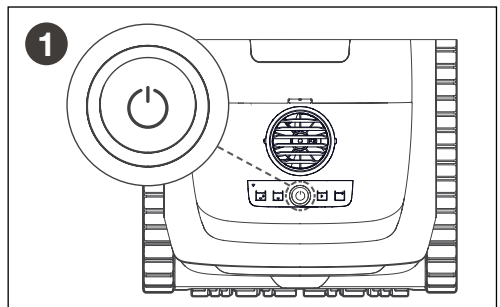

**Press and hold the power button for 2 seconds to turn on the cleaner. After turning on, the LED is solid Green. Press and hold the power button for 2 seconds to turn off the cleaner.**

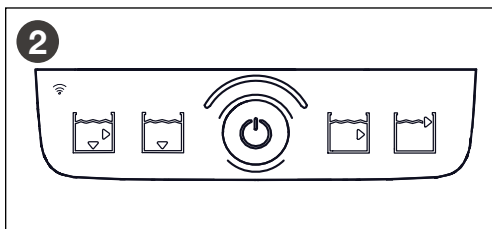

**2**  
Press the power button to select one of the four modes: Floor/Walls, Floor, Wall, or Waterline.



**3**  
Submerge the cleaner vertically into the water and shake it slightly to release air bubbles. Wait for bubbles to stop.

**NOTE:** If the cleaner is not submerged within 5 minutes, it will turn off automatically. Press the power button again to restart and submerge.



**4**  
Let the cleaner sink to the bottom of the pool. Cleaning cycle will start as soon as the cleaner detects the pool water.

**⚠ WARNING**



Do not enter pool while the robotic cleaner is in water.

**2.6 Removal Methods**

**End of Cycle**

When the battery is low, the cleaner will climb up the wall and wait at the waterline for 10 minutes to pick up. Use the handle to remove.

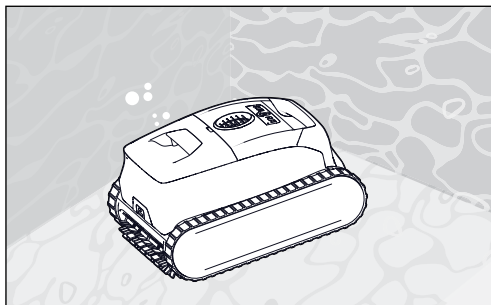

If connected to the app, push notifications will be sent to your mobile device during this time to remove the cleaner. If the cleaner is not removed during waterline waiting, it will return to the floor.

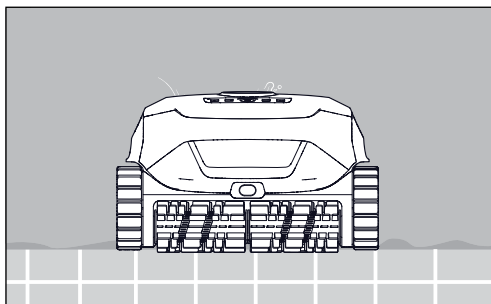

**Hook Retrieval**

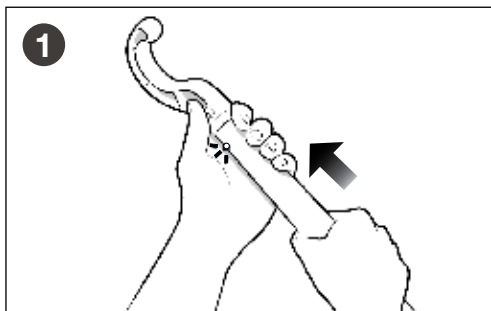

**1**  
After the cycle is complete, attach the retrieval hook (included) to a standard pool pole (not included).

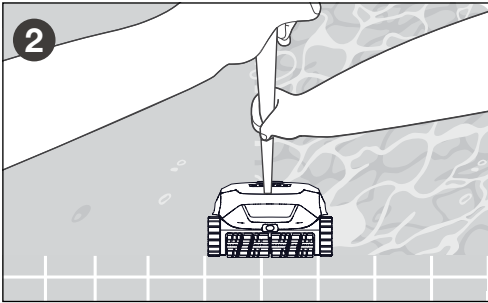

**2** Secure the hook on the cleaner handle. Bring the cleaner to the waterline.

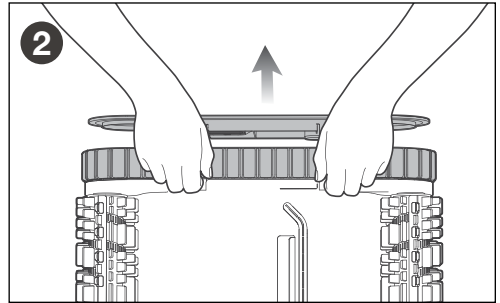

**2** Press your fingers into the holes and push outward to remove the side panels.

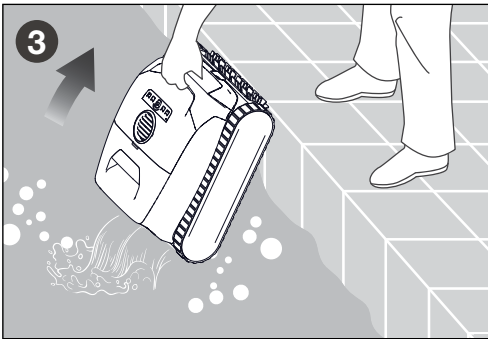

**3** Pull up the cleaner by the handle and hold vertically to let the water drain into the pool. Ensure the cleaner is dry before charging. Fully charge before next use.

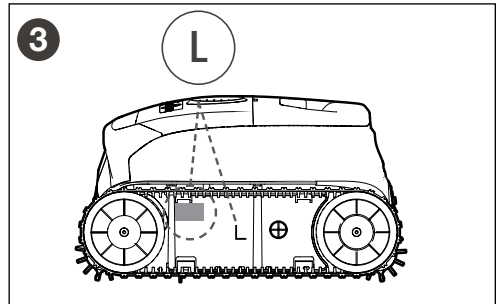

**3**

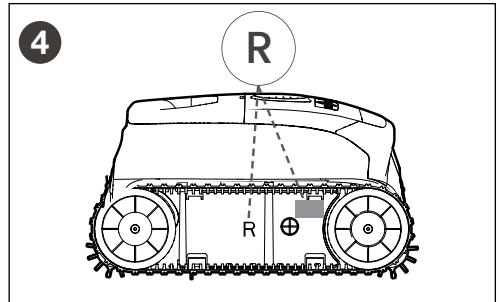

**4**

**2.7 Use in Tile Pools**

In tile or mosaic pools, if the cleaner is struggling to climb the walls, while the filter is empty, install the buoyancy kit provided with the cleaner.

**To install buoyancy foam:**

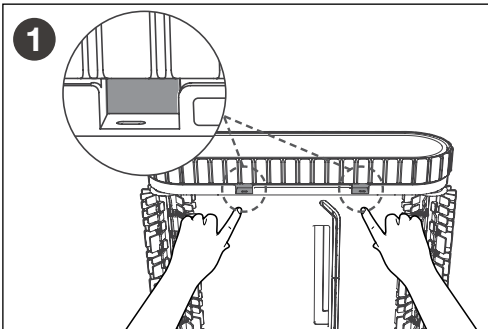

**1** Lay the cleaner on its side, and locate the two small holes under the tracks.

Each foam is marked for a specific side of the cleaner. Install the foam according to markings L and R on each side.

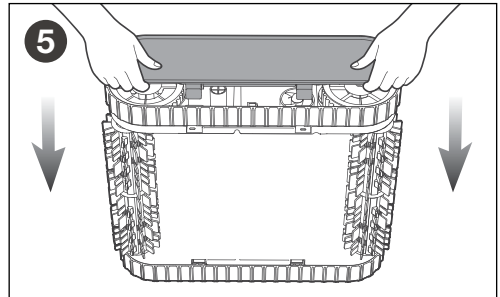

**5** Reattach the side panels by pressing the locking buckles firmly in place.

### Section 3. Installing the App



The Fluidra Pool App is available for download from the App Store or Google Play.

**Before you begin installation, make sure you have the following:**

- Robotic cleaner is fully charged and turned on
- Smart device (phone) with Wi-Fi and bluetooth-enabled

#### IMPORTANT

Have your Wi-Fi network password available.

#### 3.1 Download the App

Install or update the App from the App Store or Google Play. Once download is complete, sign up and log into the App to begin setting up your cleaner.

#### 3.2 Configure the System

When the cleaner is powered on for the first time, it will enter Network Setup Mode. The Wi-Fi indicator will blink Green. If this process is interrupted, press and hold the power button for 5 second to restart Network Setup.

#### 3.3 Add the Cleaner

Under “more” navigate to add equipment. Locate the QR code label on the cleaner. Scan the QR code or manually enter the Cloud ID and Access Code. Enter your Wi-Fi network and password to complete set up.

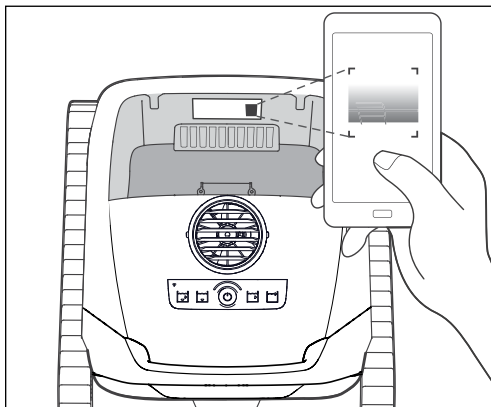

The QR code is located inside the cleaner, visible after having removed the canister.

### Section 4. Maintenance

The filter canister should be rinsed with fresh (non-chlorinated) water at the end of each cycle. Periodically, clean the canister with soapy water and a soft bristle brush to remove fine particles that clog the material. Rinse with clean (non-chlorinated) water.

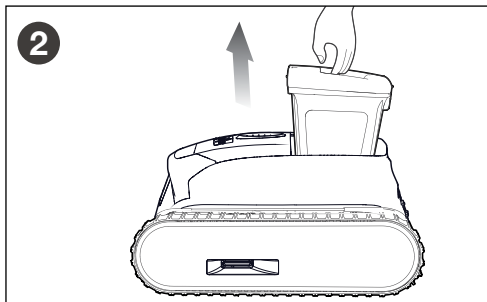
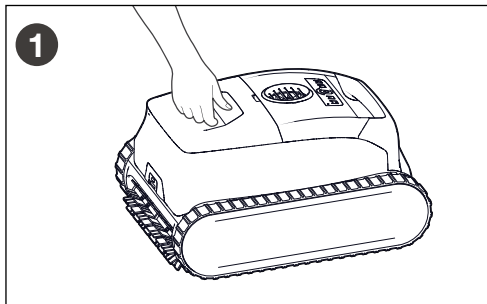

**Pull up on the handle to remove the filter canister.**

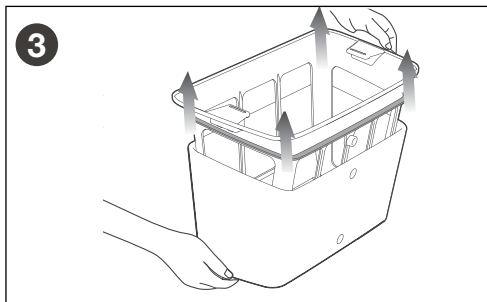

**If applicable, remove the ultra-fine filter. Pull four corners to release.**

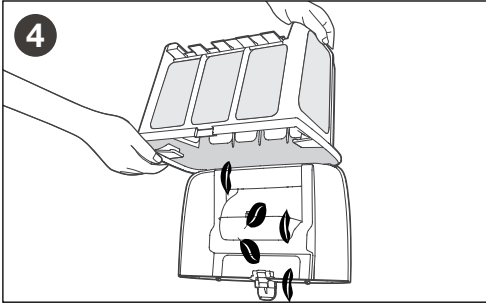

**4** Press the latch on the filter canister to release the lid. Open the lid and remove debris.

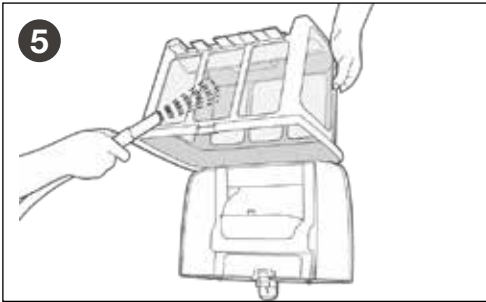

**5** Rinse the filter canister and ultra-fine filter separately using fresh, clean water.

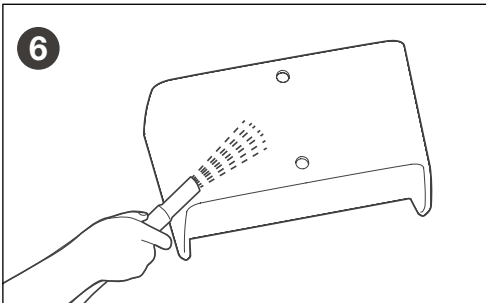

**6** Rinse the ultra-fine filter inside and out and use a high-pressure hose to ensure thorough cleaning. Scrub by hand if necessary.

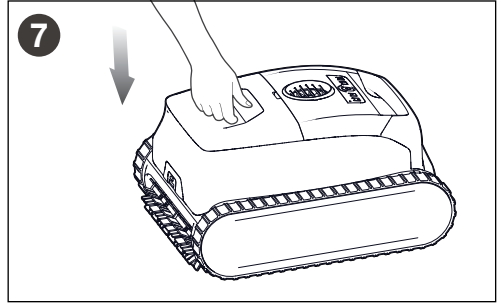

**7** Replace the filter canister into the cleaner.

#### 4.1 Cleaning the Impeller Area

### IMPORTANT

**To avoid serious injury:**

- Ensure the cleaner is switched OFF (LEDs are all off) before attempting maintenance.
- Wear gloves when cleaning the impeller.
- Always dry the appliance before cleaning the impeller and clean the impeller in a dry area.

**To clean the impeller:**

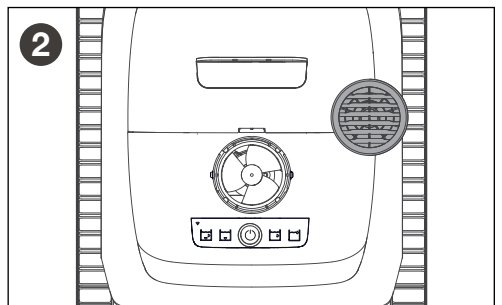
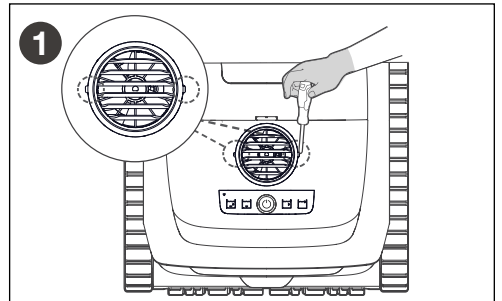

**1** Use a flathead screwdriver to pry open the flow outlet to expose the impeller.

**2**

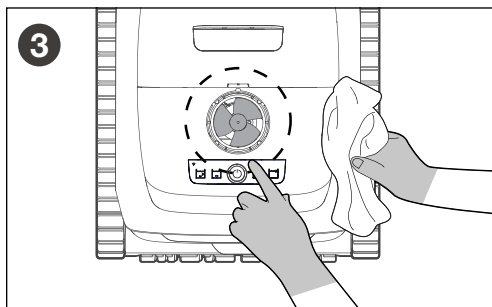

Carefully remove debris that may be wrapped around and blocking the impeller.

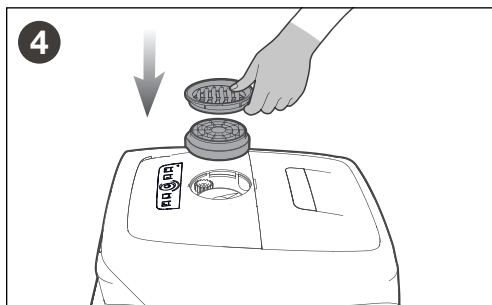

After cleaning the impeller, replace the flow outlet.

#### 4.2 Cleaning the Sensor

To clean the sensor:

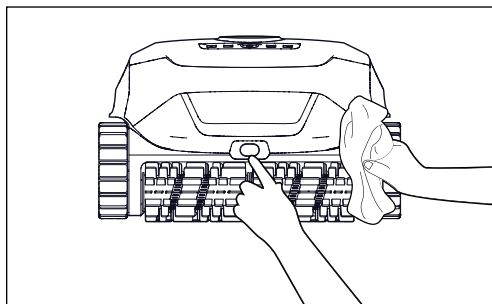

To maintain the cleaner's optimal performance, use a soft, dry cloth to gently wipe away any debris from the sensor.

#### 4.3 Replacing the Brushes

To replace the brushes:

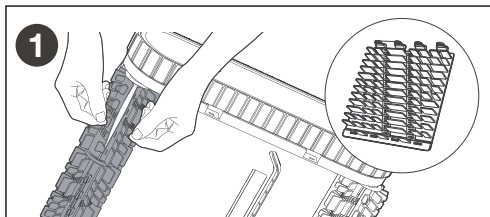

Remove the brushes by pulling apart the tabs.

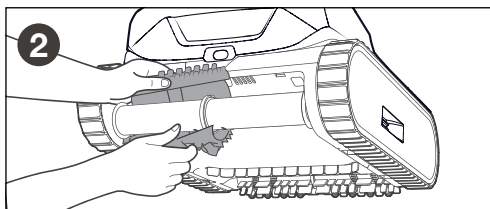

To replace, position a new brush without the tabs under the brush holder. Roll the brush around the support, slide the tabs into the slits and pull until the wide edge passes through each slit.

#### 4.4 Replacing Tracks

To remove the track:

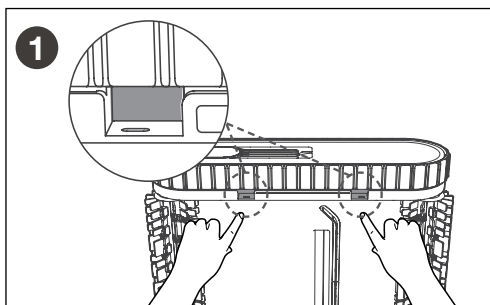

Remove the side cover plates from the cleaner: Lay the cleaner on its side, and locate the two small holes below the tracks. Insert your fingers into the holes and push outward to detach them.

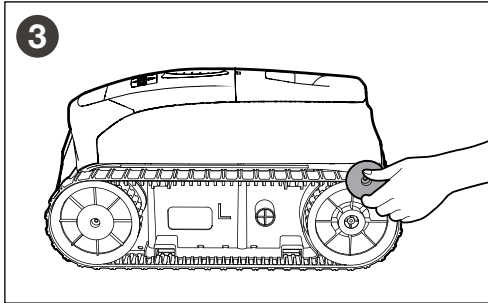
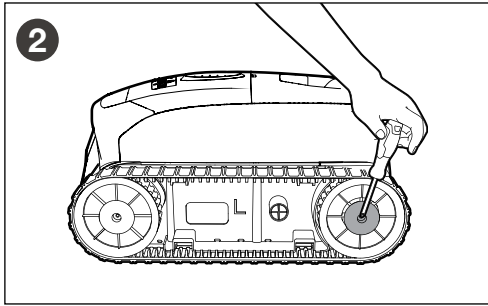

Remove the screws and guide sleeve from the rear wheel.

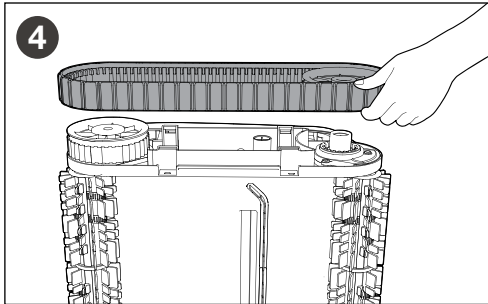

Remove the rear wheel and tracks of the cleaner by gently pulling on each piece.

To install the track:

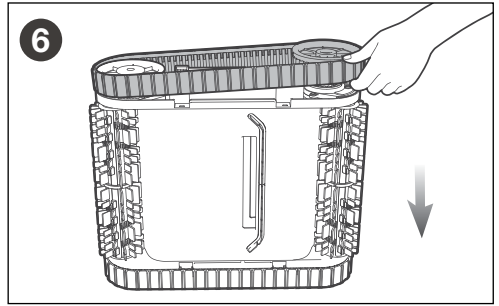
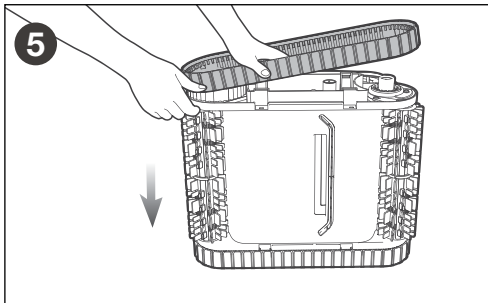

Align the gears of the replacement tracks with the gears on both wheels. Reinstall the rear wheel and the tracks, ensuring they are secured along the track sleeves.

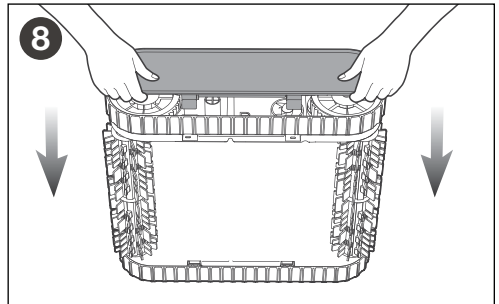
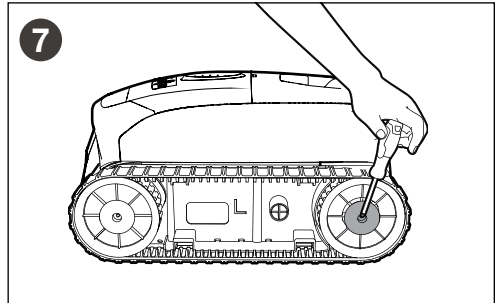

Install the rear wheel guide sleeve, tighten the screw and reinstall the side cover plate. Repeat this step for the other tracks.

## Section 5. Storage Guidelines

During off-seasons, such as winter or long vacations, when your cleaner isn't in use, follow these steps to keep it in top shape:

- Fully charge the cleaner before storing it. Ensure the cleaner is turned off and disconnected from the charger before storing.
- Thoroughly clean the entire cleaner, including the top and bottom shells, wheels, brushes, and charging port to remove any dirt.
- Dry the cleaner with a soft cloth, and ensure the charging port cover is properly closed.
- Store the cleaner in its original packaging in a cool, dry, and well-ventilated place.
- Recharge the battery every six months to maintain its health.

## Section 6. Troubleshooting

### 6.1. General Troubleshooting

The following list provides some helpful hints for troubleshooting common challenges when using the cleaner.

User Issue	Possible Cause	Suggested Solutions
The cleaner does not stay on the pool surface or is floating excessively.	There is air trapped inside the cleaner housing.	Remove cleaner from pool and re-submerge.
	Filter canister is full or dirty.	Dispose of debris and thoroughly clean the filter canister with mild soap and a soft brush. Then, re-submerge the cleaner.
The cleaner is not climbing walls.	Filter canister is full or dirty.	Dispose of debris and thoroughly clean the filter canister with mild soap and a soft brush. Then, re-submerge the cleaner.
	Track treads worn down.	Replace tracks. Contact your retailer or customer support.
	Confirm appropriate pool chemistry.	Speak with your pool service professional. Do not leave cleaner in the pool during any chemical treatments.
	Cleaner in Floor Only mode.	Select Floor/Wall cleaning mode.
The cleaner is not moving.	The cleaner may not be charged.	The outlet the charger is connected to is not supplying electrical power. Check that the outlet to which the charging station is connected is receiving electricity.
	Cycle not started.	Remove from water and start the cleaner by pushing the power button or use the App.
The cleaner will not turn on.	Low battery.	Fully charge and then try again.
	Battery temperature too high/low.	The temperature detected during charging is outside of the recommended temperature range for recharging the cleaner 50-95°F (10-35°C).
The cleaner will not charge.	Charger or charging port damaged.	If the charger is correctly connected but the cleaner cannot charge, the charger or the charging port might be damaged. Contact your retailer or customer support.
	Charger not connected in place.	Reconnect the plug, ensuring that the metal contacts are connected firmly.
	Battery temperature too high/ow.	The temperature detected during charging is outside of the recommended temperature range for recharging the cleaner 50-95°F (10-35°C).
	Battery overdischarged from long inactivity.	See <i>Storage Guidelines</i> . If the cleaner won't charge due to extended non-use, please Contact your retailer or customer support.

User Issue	Possible Cause	Suggested Solutions
The cleaner is moving in circles.	Sensor lens is dirty.	Use a soft, dry cloth to clean the sensor lens.
	Sensor lens is damaged.	Contact your retailer or customer support.
	Unique pool shape, obstacles or built-in features.	Remove cleaner from pool and re-submerge in a different location.
The cleaner is not cleaning the pool effectively.	Filter canister is full or dirty.	Dispose of debris and thoroughly clean the filter canister with mild soap and a soft brush. Then, re-submerge the cleaner.
	Brushes are worn.	Replace brushes. Contact your retailer or customer support.
	The cleaner is not fully charged.	Charge the cleaner.
	Cleaner error.	See <i>Cleaner Error Codes</i> .
The cleaner has stopped working.	Low battery.	Charge the cleaner.
	Cleaner is in Multi-Day mode.	Check the App to verify selected cleaning mode. Cleaning will resume as scheduled.
	Cleaner error.	See <i>Cleaner Error Codes</i> .

## 6.2. Cleaner Error Codes

LED Status Indicator	Error	Solutions
Blinking Red & Yellow (alternating).	Pump motor error.	<ol style="list-style-type: none"> <li>1. Press and hold the power button for 2 seconds to turn off the cleaner. No LEDs will be illuminated.</li> <li>2. Check for small debris or hair in the fan impeller and remove, see <i>Cleaning the Impeller Area</i>.</li> <li>3. Contact your retailer or customer support.</li> </ol>
Blinking Red & Green (alternating).	Right drive motor error.	<ol style="list-style-type: none"> <li>1. Press and hold the power button for 2 seconds to turn off the cleaner. No LEDs will be illuminated.</li> </ol>
Blinking Red & Blue (alternating).	Left drive motor error.	<ol style="list-style-type: none"> <li>2. Check that debris is not preventing the brushes or tracks from moving freely.</li> <li>3. Rotate each track in the same direction until it rotates smoothly. Repeat in the opposite direction until a rotation is smooth.</li> <li>4. Contact your retailer or customer support.</li> </ol>

# Inhaltsverzeichnis

<b>Abschnitt 1. Übersicht über den Reiniger</b> .....	<b>1</b>	<b>Abschnitt 3. Installieren der App</b> .....	<b>7</b>
1.1 Produktübersicht und Inhalt .....	1	3.1 App herunterladen .....	7
1.2 Steuerfunktionen.....	2	3.2 Konfigurieren des Systems.....	7
1.3 Nutzungsrichtlinien .....	2	3.3 Hinzufügen des Reinigers.....	7
<b>Abschnitt 2. Produktverwendung</b> .....	<b>2</b>	<b>Abschnitt 4. Wartung</b> .....	<b>8</b>
2.1 Aufladen des Reinigers.....	2	4.1 Reinigung des Antriebsradbereichs.....	9
2.2 Informations-/Status-LEDs .....	3	4.2 Reinigung des Sensors.....	10
2.3 Filtersteuerung .....	3	4.3 Austausch der Bürsten .....	11
2.4 Reinigungsmodi.....	3	4.4 Austausch der Raupenbänder .....	11
2.5 Verwendung des Reinigers .....	4	<b>Abschnitt 5. Lagerungshinweise</b> .....	<b>13</b>
2.6 Methoden zur Entnahme .....	5	<b>Abschnitt 6. Fehlerbehebung</b> .....	<b>14</b>
2.7 Verwendung in gefliesten Pools.....	5	6.1. Allgemeine Fehlerbehebung .....	14
		6.2. Fehlercodes des Reinigers .....	14

## Abschnitt 1. Übersicht über den Reiniger

### 1.1 Produktübersicht und Inhalt

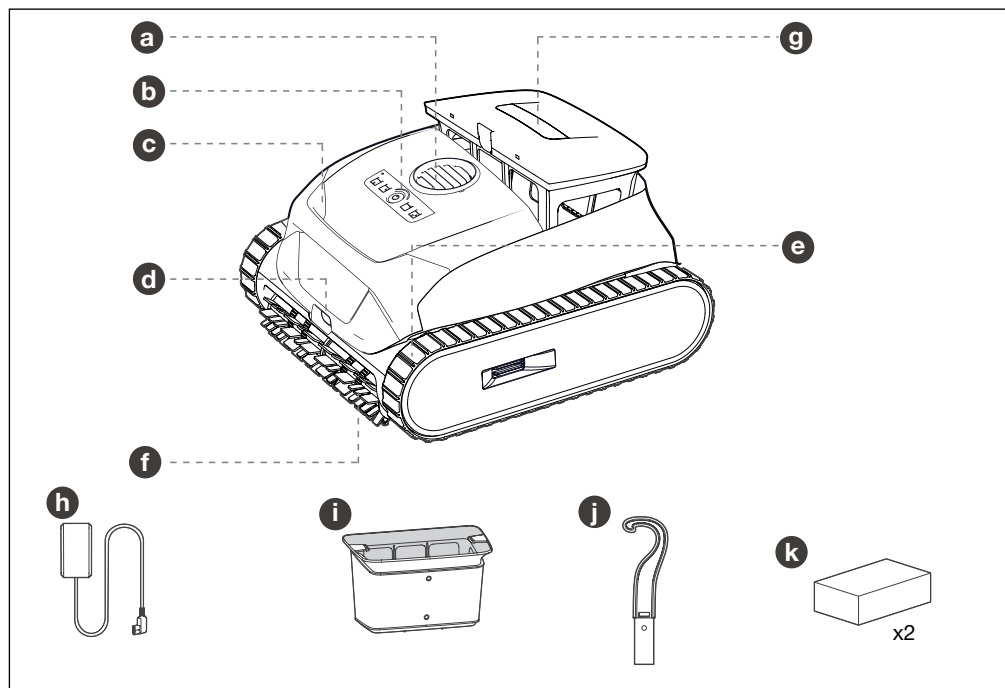

- a** Durchflussauslass
- b** Bedienfeld
- c** Griff
- d** Sensor

- e** Raupenbänder
- f** Bürsten
- g** Filterzugang
- h** Ladegerät

- i** Ultraeinfiler
- j** Entnahmehaken
- k** Auftriebsschaumstoff (x2)

## 1.2 Steuerfunktionen

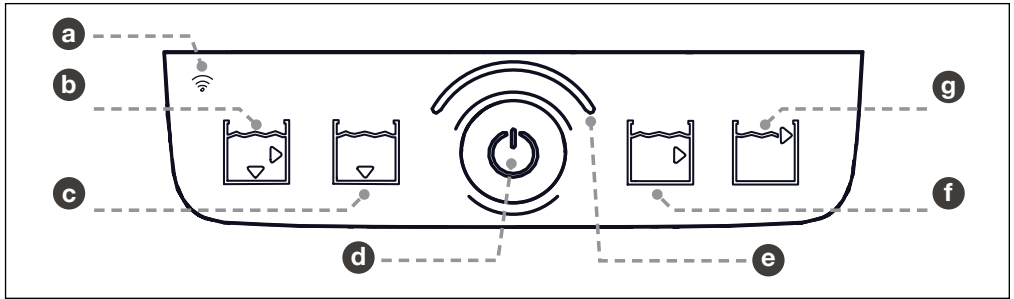

- |                             |                         |                            |                            |
|-----------------------------|-------------------------|----------------------------|----------------------------|
| <b>a</b> WLAN-Statusanzeige | <b>c</b> Modus Boden    | <b>e</b> LED-Statusanzeige | <b>g</b> Modus Wasserlinie |
| <b>b</b> Modus Boden/Wände  | <b>d</b> Einschalttaste | <b>f</b> Modus Wände       |                            |

## 1.3 Nutzungsrichtlinien

- Verwenden Sie kein Verlängerungskabel, um das Ladegerät an die Stromversorgung anzuschließen.
- Der Poolreiniger muss gemäß den Anweisungen installiert und betrieben werden. Weitere Informationen finden Sie im Sicherheits- und Warnhandbuch.
- Reinigen Sie den Filterbehälter nach jedem Gebrauch.
- Verwenden Sie das Produkt nicht in Ihrem Pool, wenn die Wassertemperatur über 35 °C oder unter 10 °C liegt.
- Verwenden Sie AUSSCHLIESSLICH das mit dem Gerät mitgelieferte Ladegerät. Unsachgemäßer Gebrauch kann zu Stromschlägen, Überhitzung oder zum Austreten ätzender Flüssigkeiten aus dem Akku führen.

## Abschnitt 2. Produktverwendung

### 2.1 Aufladen des Reinigers



Das vollständige Aufladen des Reinigers dauert bis zu 4 Stunden (grüne LED leuchtet). Wählen Sie einen Ladestandort im Innenbereich (Steckdose mit Fehlerstrom-Schutzschalter), der mindestens 3,5 m vom Pool entfernt ist, keiner direkten Sonneneinstrahlung, Regen oder widrigen Wetterbedingungen ausgesetzt ist und über eine ausreichende WLAN-Signalstärke verfügt.

**Reiniger aufladen:**

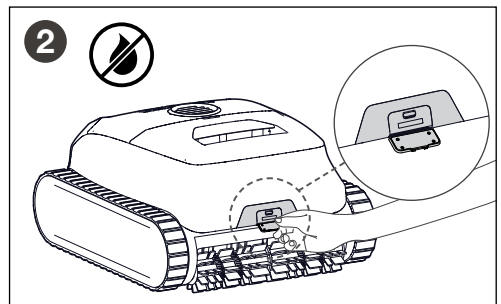
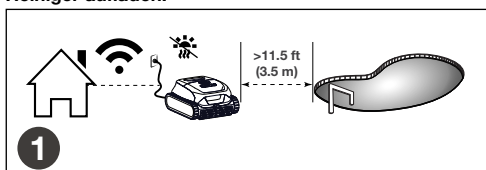

Vor dem Aufladen sicherstellen, dass der Reiniger trocken ist.

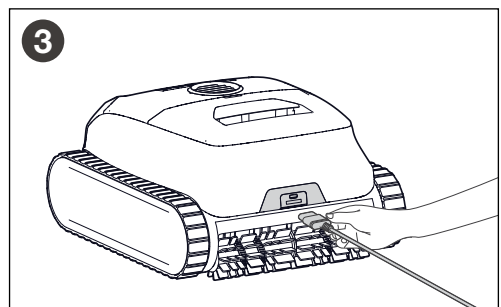

Das Ende des Ladegeräts mit dem Ladeanschluss des Reinigers verbinden.

Die Schutzkappe vor dem Eintauchen des Reinigers fest verschließen.

## 2.2 Informations-/Status-LEDs

LED-Statusanzeige		
<b>Während des Ladevorgangs</b>	Leuchtet grün	Vollständig aufgeladen.
	Blinkt grün	Nicht vollständig aufgeladen. Führt möglicherweise keinen vollständigen Zyklus aus.
	Blinkt blau	Akku schwach.
	Blinkt orange	Akku fast leer.
	Blinkt rot + wechselnde Farbe	Fehler, siehe Fehlercodes des <i>Reinigers</i> .
<b>Firmware-Aktualisierung</b>	Blinkt gelb (1-Sekunden-Intervall)	Firmware wird aktualisiert.
	Blinkt gelb (5-Sekunden-Intervall)	Reiniger wird nach Firmware-Aktualisierung zurückgesetzt
<b>Bereit zum Start der Reinigung (ohne Netzanschluss) und/oder während der Reinigung</b>	Leuchtet grün	Bereit für die Reinigung.
	Leuchtet blau	Akku schwach. Führt möglicherweise keinen vollständigen Zyklus aus.
	Leuchtet orange	Akku fast leer. Aufladung erforderlich.
	Blinkt rot + wechselnde Farbe	Fehler, siehe Fehlercodes des <i>Reinigers</i> .
WLAN-Statusanzeige		
	Leuchtet grün	WLAN verbunden.
	Blinkt grün	Wird gekoppelt oder zurückgesetzt.
	Blinkt rot	Keine WLAN-Verbindung.

## 2.3 Filtersteuerung

Der Reiniger verfügt über zwei Filteroptionen: normaler Schmutz oder feiner Schmutz.

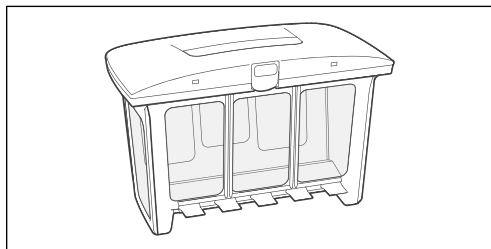

### Allzweckfilterbehälter

Wird zum Sammeln von Schmutz wie Steinen, Laub und Sand verwendet. Bei starker sichtbarer Verschmutzung verwenden Sie den Allzweckfilterbehälter ohne den Ultrafeinfilter.

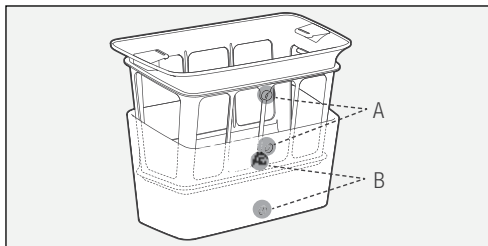

### Ultrafeinfilter

Wird zum Sammeln von feinem Schmutz wie Schlamm und einigen Algen verwendet. Wenn nur wenig sichtbarer Schmutz vorhanden ist, das Poolwasser jedoch trüb erscheint oder Anzeichen von Algen zu erkennen sind, verwenden Sie sowohl den Filterbehälter als auch den Ultrafeinfilter.

**Stellen Sie sicher, dass A und B auf dem Ultrafeinfilter mit A und B auf dem Filterbehälter übereinstimmen.**

**HINWEIS:** Nach mehrmaligem Gebrauch kann die Oberfläche des Ultrafeinfilters Abnutzungserscheinungen aufweisen, die jedoch keinen Einfluss auf die Leistung haben. Der Ultrafeinfilter sollte alle 30 Anwendungen ausgetauscht werden, um eine effektive Filterung zu gewährleisten.

## 2.4 Reinigungsmodi

Reinigungsmodus	Wo auswählen	Zusätzliche Informationen
<b>Boden/Wände*</b>	Produkt oder App	Standardwert. Vollständige Poolabdeckung
<b>Boden*</b>	Produkt oder App	Reinigung im S-Muster
<b>Wände</b>	Produkt oder App	Auf vertikalen Flächen
<b>Wasserlinie</b>	Produkt oder App	An der Fliesenlinie
<b>Mehrtägig*</b>	In der App	Voreingestellte Reinigungszyklen

- \* **Boden/Wände** - Der Reiniger beginnt immer zuerst mit der Reinigung der Wände.
- \* **Boden** - Wählen Sie den Bodenmodus, um mit aufgesetzter Poolabdeckung zu reinigen.
- \* **Mehrtägig** - Ermöglicht es Ihnen, mehrere Reinigungszyklen über einen Zeitraum von mehreren Tagen durchzuführen. Der Reiniger muss nicht aus dem Pool entfernt werden und muss zwischen den Zyklen nicht aufgeladen werden.

## 2.5 Verwendung des Reinigers

So starten Sie die Reinigung:

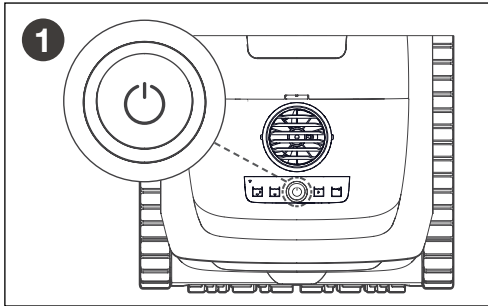

Halten Sie die Einschalttaste 2 Sekunden lang gedrückt, um den Reiniger einzuschalten. Nach dem Einschalten leuchtet die LED grün.

Halten Sie die Einschalttaste 2 Sekunden lang gedrückt, um den Reiniger auszuschalten.

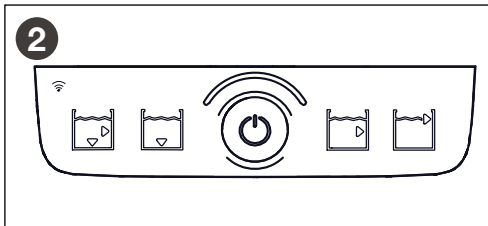

Drücken Sie die Einschalttaste, um einen der vier Modi auszuwählen: Boden/Wände, Boden, Wände oder Wasserlinie.



Tauchen Sie den Reiniger senkrecht ins Wasser und schütteln Sie ihn leicht, um Luftblasen austreten zu lassen. Warten Sie, bis keine Luftblasen mehr aufsteigen.

**HINWEIS:** Wenn der Reiniger nicht innerhalb von 5 Minuten untergetaucht wird, schaltet er sich automatisch aus. Drücken Sie erneut die Einschalttaste, um den Reiniger neu zu starten und unter Wasser zu tauchen.

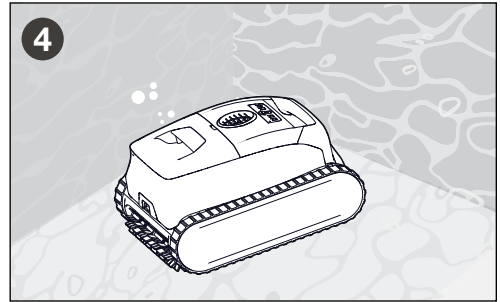

Lassen Sie den Reiniger auf den Boden des Pools sinken. Der Reinigungszyklus beginnt, sobald der Reiniger das Poolwasser erkennt.

### ⚠️ WARNHINWEIS



Betreten Sie den Pool nicht, während sich der Reinigungsroboter im Wasser befindet.

## 2.6 Methoden zur Entnahme

### Ende des Zyklus

Wenn der Akku schwach ist, klettert der Reiniger die Wand hinauf und wartet 10 Minuten lang an der Wasserlinie, um wieder aufgeladen zu werden. Verwenden Sie den Griff zum Herausnehmen.

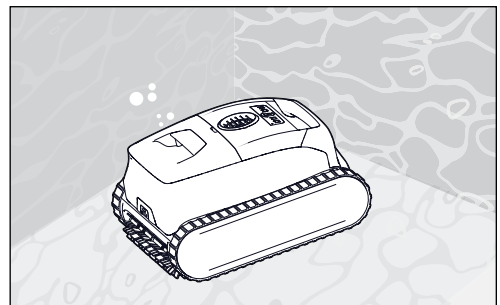

Wenn eine Verbindung zur App besteht, werden während dieser Zeit Push-Benachrichtigungen an Ihr Mobilgerät gesendet, um den Reiniger zu entfernen. Wenn der Reiniger während der Wartezeit an der Wasserlinie nicht herausgenommen wird, kehrt er auf den Boden zurück.

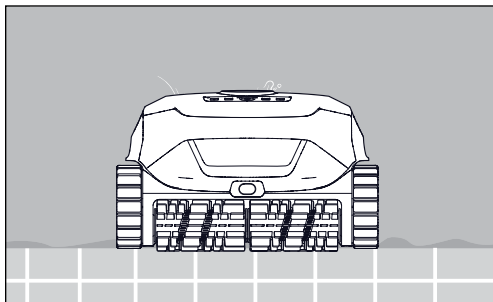

Herausnehmen mit dem Haken

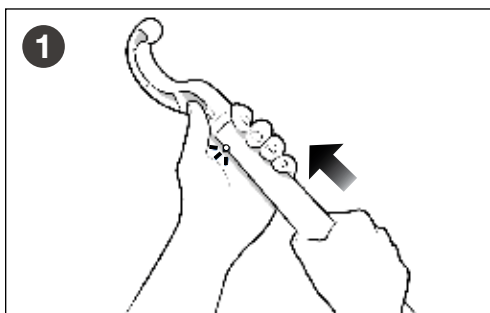

Befestigen Sie nach Abschluss des Zyklus den Entnahmehaken (im Lieferumfang enthalten) an einer handelsüblichen Poolstange (nicht im Lieferumfang enthalten).

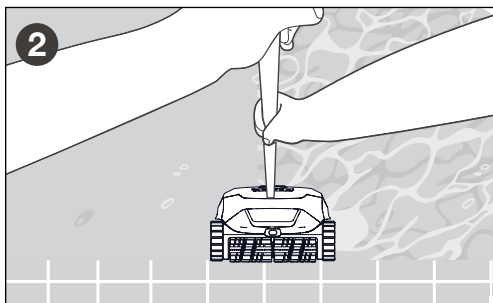

Befestigen Sie den Haken am Griff des Reinigers. Bringen Sie den Reiniger zur Wasserlinie.

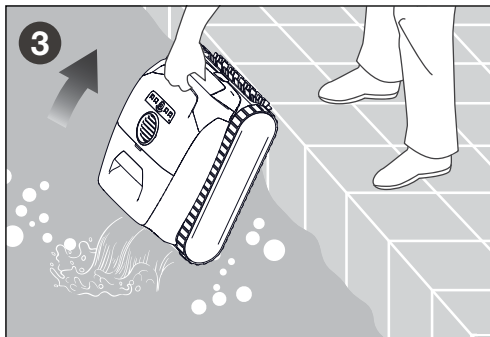

Ziehen Sie den Reiniger am Griff hoch und halten Sie ihn senkrecht, damit das Wasser in den Pool abfließen kann.

Vor dem Aufladen sicherstellen, dass der Reiniger trocken ist. Vor dem nächsten Gebrauch vollständig aufladen.

## 2.7 Verwendung in gefliesten Pools

Wenn der Reiniger in Pools mit Fliesen oder Mosaik Schwierigkeiten hat, die Wände hinaufzusteigen, während der Filter leer ist, installieren Sie das mit dem Reiniger mitgelieferte Auftriebskit.

So installieren Sie Auftriebsschaumstoff:

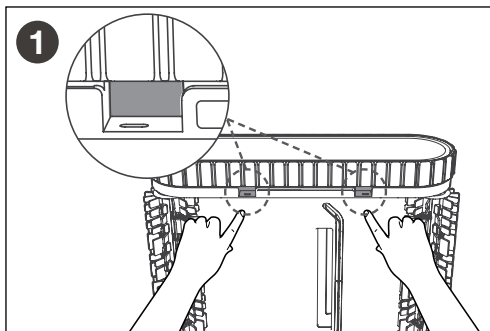

Legen Sie den Reiniger auf die Seite und suchen Sie die beiden kleinen Löcher unter den Raupenbändern.

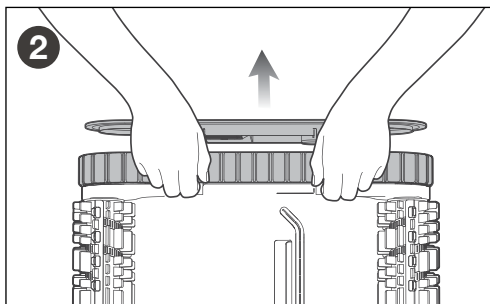

Stecken Sie Ihre Finger in die Löcher und drücken Sie nach außen, um die Seitenplatten zu entfernen.

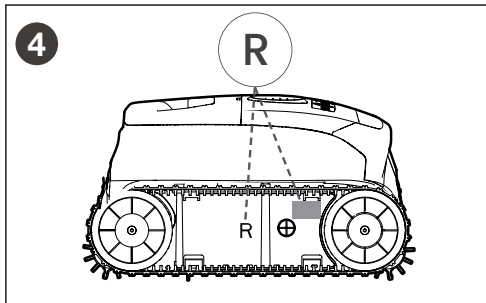
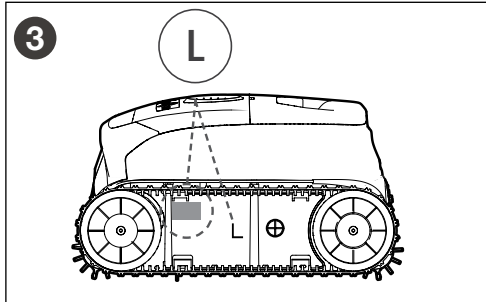

Jeder Schaumstoff ist für eine bestimmte Seite des Reinigers gekennzeichnet. Installieren Sie den Schaumstoff gemäß den Markierungen L und R auf jeder Seite.

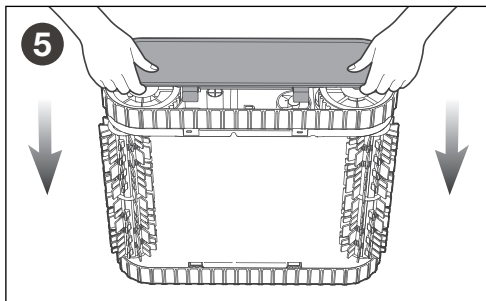

Befestigen Sie die Seitenplatten wieder, indem Sie die Verschlusschnallen fest andrücken.

## Abschnitt 3. Installieren der App



Die Fluidra Pool App kann im App Store oder bei Google Play heruntergeladen werden.

**Bevor Sie mit der Installation beginnen, vergewissern Sie sich, dass folgende Bedingungen erfüllt sind:**

- Der Reinigungsroboter ist vollständig aufgeladen und eingeschaltet.
- Smartphone mit aktiviertem WLAN und Bluetooth.

### WICHTIG

Halten Sie Ihr WLAN-Netzwerkpasswort bereit.

#### 3.1 App herunterladen

Installieren oder aktualisieren Sie die App aus dem App Store oder Google Play. Sobald der Download abgeschlossen ist, registrieren Sie sich und melden Sie sich in der App an, um mit der Einrichtung Ihres Reinigers zu beginnen.

#### 3.2 Konfigurieren des Systems

Wenn der Reiniger zum ersten Mal eingeschaltet wird, wechselt er in den Netzwerk-Einrichtungsmodus. Die WLAN-Anzeige blinkt grün. Wenn dieser Vorgang unterbrochen wird, halten Sie die Einschalttaste 5 Sekunden lang gedrückt, um die Netzwerkeinrichtung neu zu starten.

#### 3.3 Hinzufügen des Reinigers

Navigieren Sie unter „Mehr“ zu „Geräte hinzufügen“. Suchen Sie das QR-Code-Etikett auf dem Reiniger. Scannen Sie den QR-Code oder geben Sie die Cloud-ID und den Zugangscode manuell ein. Geben Sie Ihr WLAN-Netzwerk und Ihr Passwort ein, um die Einrichtung abzuschließen.

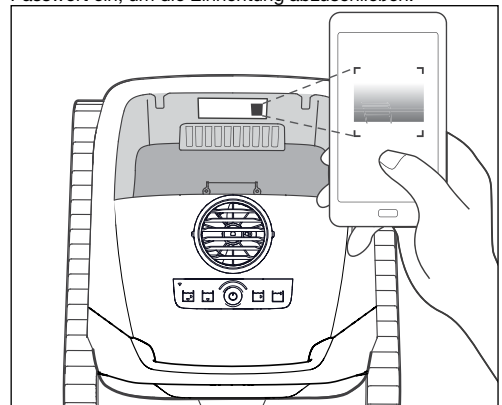

Der QR-Code befindet sich im Inneren des Reinigers und ist nach dem Entfernen des Behälters sichtbar.

## Abschnitt 4. Wartung

Der Filterbehälter sollte am Ende jedes Zyklus mit frischem (chlorfreiem) Wasser gespült werden. Den Behälter regelmäßig mit Seifenwasser und einer weichen Bürste reinigen, um feine Partikel zu entfernen, die das Material verstopfen. Mit sauberem (chlorfreiem) Wasser abspülen.

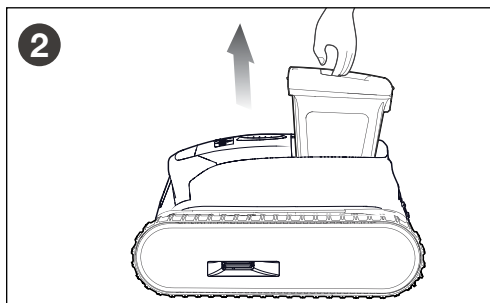
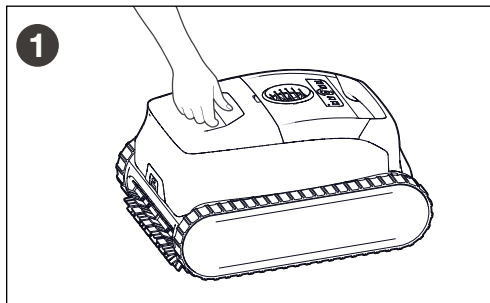

Ziehen Sie den Griff nach oben, um den Filterbehälter zu entfernen.

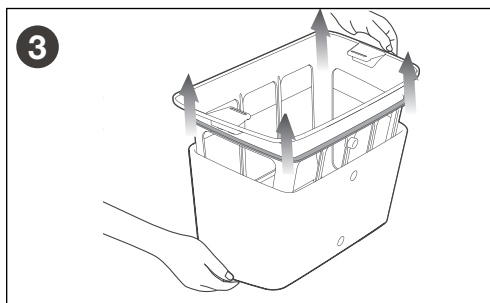

Entfernen Sie gegebenenfalls den Ultrafeinfilter. Zum Lösen an allen vier Ecken ziehen.

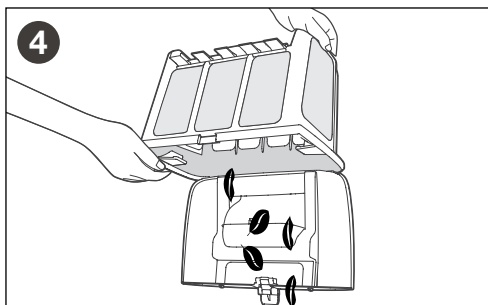

Drücken Sie den Riegel am Filterbehälter, um den Deckel zu öffnen. Öffnen Sie den Deckel und entfernen Sie den Schmutz.



Spülen Sie den Filterbehälter und den Ultrafeinfilter separat mit frischem, sauberem Wasser aus.

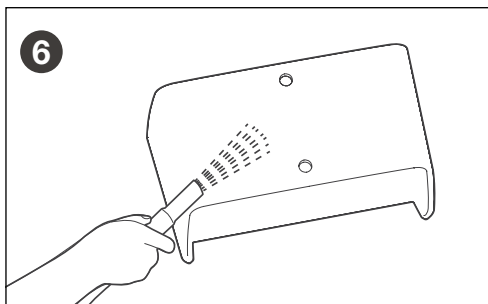

Spülen Sie den Ultrafeinfilter innen und außen ab und verwenden Sie einen Hochdruckschlauch, um eine gründliche Reinigung zu gewährleisten. Bei Bedarf von Hand schrubben.

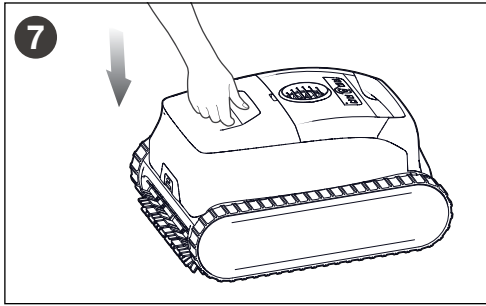

Setzen Sie den Filterbehälter wieder in den Reiniger ein.

#### 4.1 Reinigung des Antriebsradbereichs

### WICHTIG

Um schwere Verletzungen zu vermeiden:

- Stellen Sie sicher, dass der Reiniger ausgeschaltet ist (alle LEDs sind aus), bevor Sie Wartungsarbeiten durchführen.
- Tragen Sie beim Reinigen des Antriebsrads Handschuhe.
- Trocknen Sie das Gerät immer, bevor Sie das Antriebsrad reinigen, und reinigen Sie das Antriebsrad an einem trockenen Ort.

So reinigen Sie das Antriebsrad:

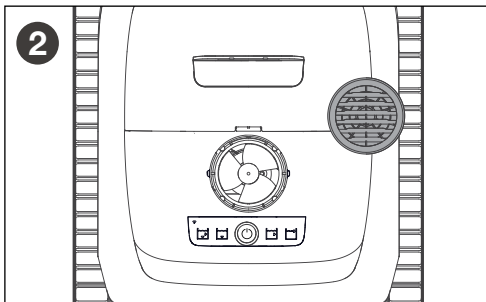
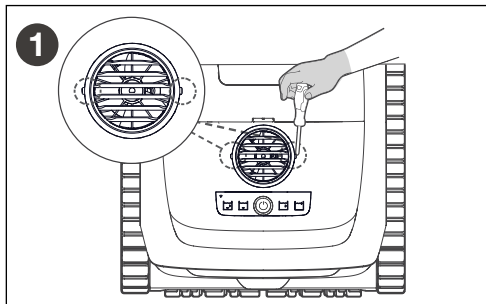

Verwenden Sie einen Flachkopfschraubendreher, um den Durchflussauslass aufzubrechen und das Antriebsrad freizulegen.

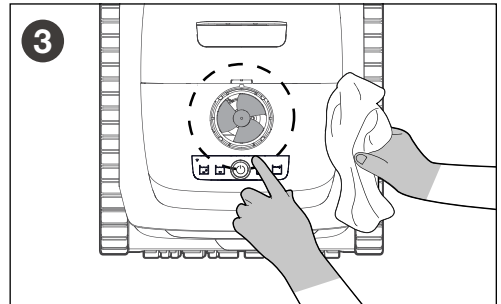

Entfernen Sie vorsichtig alle Fremdkörper, die sich um das Antriebsrad gewickelt haben und dieses blockieren könnten.

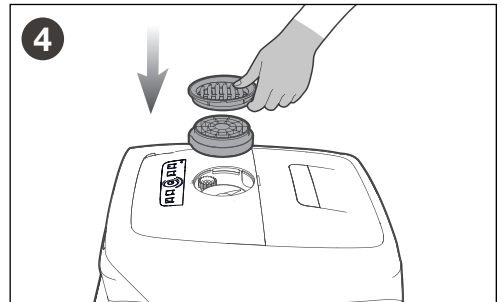

Setzen Sie nach der Reinigung des Antriebsrads den Durchflussauslass wieder ein.

#### 4.2 Reinigung des Sensors

So reinigen Sie den Sensor:

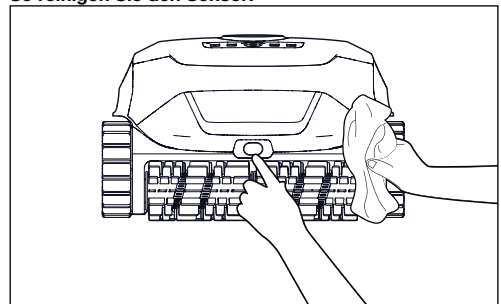

Um die optimale Leistung des Reinigers zu gewährleisten, wischen Sie Staub und Schmutz vorsichtig mit einem weichen, trockenen Tuch vom Sensor ab.

### 4.3 Austausch der Bürsten

So tauschen Sie die Bürsten aus:

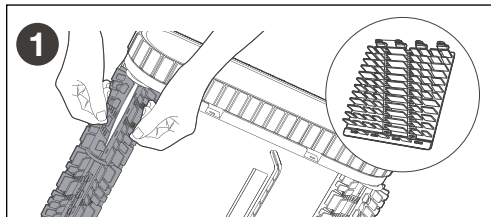

Entfernen Sie die Bürsten, indem Sie die Laschen auseinanderziehen.

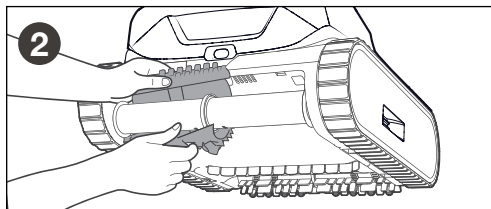

Zum Austauschen positionieren Sie eine neue Bürste ohne Laschen unter dem Bürstenhalter. Rollen Sie die Bürste um die Halterung, schieben Sie die Laschen in die Schlitze und ziehen Sie daran, bis die breite Kante durch jeden Schlitz hindurch ist.

### 4.4 Austausch der Raupenbänder

So entfernen Sie das Raupenband:

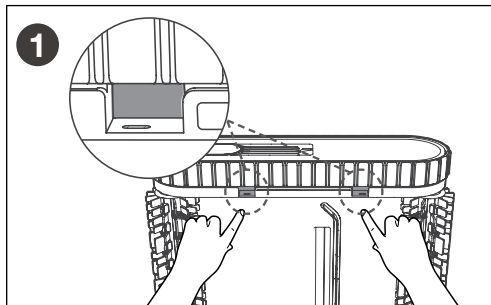

Entfernen Sie die seitlichen Abdeckplatten vom Reiniger: Legen Sie den Reiniger auf die Seite und suchen Sie die beiden kleinen Löcher unter den Raupenbändern. Stecken Sie Ihre Finger in die Löcher und drücken Sie nach außen, um sie zu lösen.

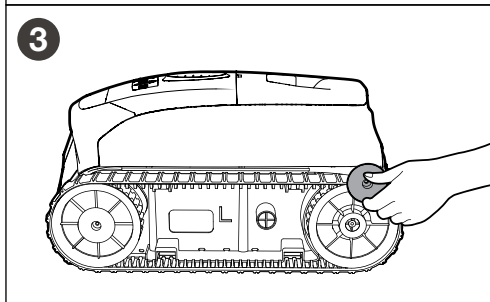
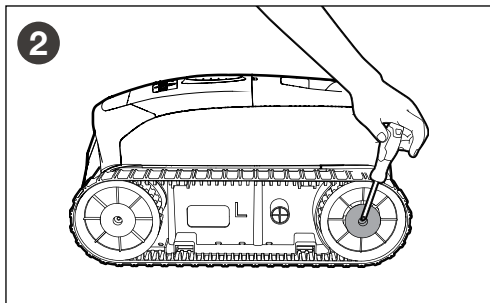

Entfernen Sie die Schrauben und die Führungshülse vom Hinterrad.

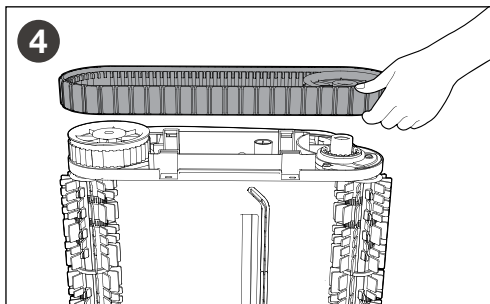

Entfernen Sie das Hinterrad und die Raupenbänder des Reinigers, indem Sie vorsichtig an jedem Teil ziehen.

So installieren Sie das Raupenband:

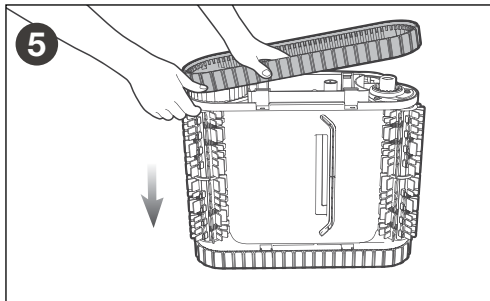

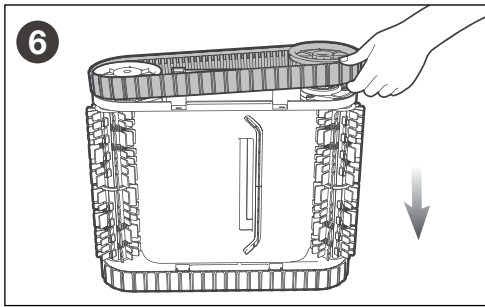

**Richten Sie die Zahnräder der Ersatzraupenbänder mit den Zahnrädern an beiden Rädern aus. Bringen Sie das Hinterrad und die Raupenbänder wieder an und stellen Sie sicher, dass sie entlang der Raupenbandhülsen befestigt sind.**

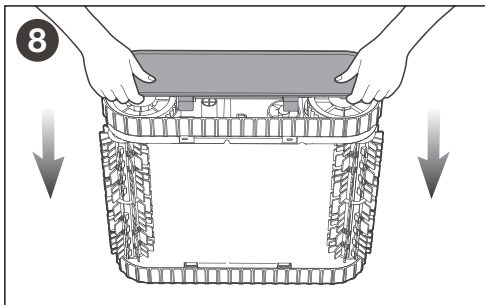
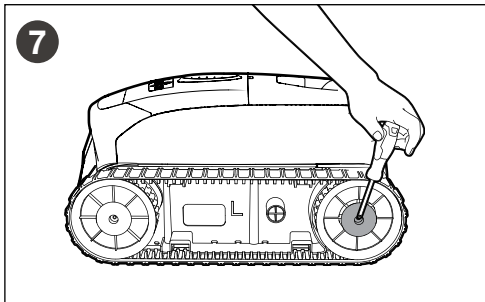

**Bringen Sie die hintere Radführungshülse an, ziehen Sie die Schraube fest und bringen Sie die seitliche Abdeckplatte wieder an. Wiederholen Sie diesen Schritt für die anderen Raupenbänder.**

## Abschnitt 5. Lagerungshinweise

In der Nebensaison, z. B. im Winter oder während langer Ferien, wenn Ihr Reiniger nicht verwendet wird, gehen Sie wie folgt vor, um ihn in bestem Zustand zu halten:

- Laden Sie den Reiniger vollständig auf, bevor Sie ihn lagern. Stellen Sie sicher, dass der Reiniger ausgeschaltet und vom Ladegerät getrennt ist, bevor Sie ihn lagern.
- Reinigen Sie den gesamten Reiniger gründlich, einschließlich der oberen und unteren Abdeckungen, Räder, Bürsten und des Ladeanschlusses, um jeglichen Schmutz zu entfernen.
- Trocken Sie den Reiniger mit einem weichen Tuch ab und stellen Sie sicher, dass die Abdeckung des Ladeanschlusses ordnungsgemäß geschlossen ist.
- Bewahren Sie den Reiniger in seiner Originalverpackung an einem kühlen, trockenen und gut belüfteten Ort auf.
- Laden Sie den Akku alle sechs Monate auf, um seine Leistungsfähigkeit zu erhalten.

## Abschnitt 6. Fehlerbehebung

### 6.1. Allgemeine Fehlerbehebung

Die folgende Liste enthält einige hilfreiche Tipps zur Fehlerbehebung bei häufig auftretenden Problemen bei der Verwendung des Reinigers.

Benutzerproblem	Mögliche Ursache	Vorgeschlagene Lösungen
Der Reiniger bleibt nicht auf der Pooloberfläche oder schwimmt übermäßig.	Im Gehäuse des Reinigers befindet sich eingeschlossene Luft.	Nehmen Sie den Reiniger aus dem Pool und tauchen Sie ihn erneut ein.
	Der Filterbehälter ist voll oder verschmutzt.	Entsorgen Sie den Schmutz und reinigen Sie den Filterbehälter gründlich mit milder Seife und einer weichen Bürste. Tauchen Sie den Reiniger dann erneut unter Wasser.
Der Reiniger steigt nicht die Wände hoch.	Der Filterbehälter ist voll oder verschmutzt.	Entsorgen Sie den Schmutz und reinigen Sie den Filterbehälter gründlich mit milder Seife und einer weichen Bürste. Tauchen Sie den Reiniger dann erneut unter Wasser.
	Raupenbandprofile abgenutzt.	Tauschen Sie die Raupenbänder aus. Wenden Sie sich an Ihren Händler oder an den Kundendienst.
	Überprüfen Sie die richtige Chemie des Pools.	Sprechen Sie mit Ihrem Poolwartungsfachmann. Lassen Sie den Reiniger während chemischer Behandlungen nicht im Pool.
	Reiniger im Modus „Nur Boden“.	Wählen Sie den Reinigungsmodus „Boden/Wand“.
Der Reiniger bewegt sich nicht.	Der Reiniger ist möglicherweise nicht aufgeladen.	Die Steckdose, an die das Ladegerät angeschlossen ist, liefert keinen Strom. Überprüfen Sie, ob die Steckdose, an die die Ladestation angeschlossen ist, mit Strom versorgt wird.
	Zyklus nicht gestartet.	Aus dem Wasser nehmen und den Reiniger durch Drücken der Einschalttaste oder über die App starten.
Der Reiniger lässt sich nicht einschalten.	Akku schwach.	Vollständig aufladen und erneut versuchen.
	Akkutemperatur zu hoch/niedrig.	Die während des Ladevorgangs gemessene Temperatur liegt außerhalb des empfohlenen Temperaturbereichs für das Aufladen des Reinigers (10–35 °C).
Der Reiniger lässt sich nicht aufladen.	Ladegerät oder Ladeanschluss beschädigt.	Wenn das Ladegerät richtig angeschlossen ist, der Reiniger jedoch nicht aufgeladen werden kann, ist möglicherweise das Ladegerät oder der Ladeanschluss beschädigt. Wenden Sie sich an Ihren Händler oder an den Kundendienst.
	Ladegerät nicht richtig angeschlossen.	Stecken Sie den Stecker wieder ein und achten Sie darauf, dass die Metallkontakte fest sitzen.
	Akkutemperatur zu hoch/niedrig.	Die während des Ladevorgangs gemessene Temperatur liegt außerhalb des empfohlenen Temperaturbereichs für das Aufladen des Reinigers (10–35 °C).
	Akku durch lange Inaktivität übermäßig entladen.	Siehe <i>Lagerungshinweise</i> . Wenn sich der Reiniger aufgrund längerer Nichtbenutzung nicht aufladen lässt, wenden Sie sich bitte an Ihren Händler oder an den Kundendienst.
Der Reiniger bewegt sich im Kreis.	Die Sensorlinse ist verschmutzt.	Verwenden Sie ein weiches, trockenes Tuch, um die Sensorlinse zu reinigen.
	Die Sensorlinse ist beschädigt.	Wenden Sie sich an Ihren Händler oder an den Kundendienst.
	Besondere Poolform, Hindernisse oder eingebaute Funktionen.	Nehmen Sie den Reiniger aus dem Pool und tauchen Sie ihn an einer anderen Stelle erneut ein.
Der Reiniger reinigt den Pool nicht effizient.	Der Filterbehälter ist voll oder verschmutzt.	Entsorgen Sie den Schmutz und reinigen Sie den Filterbehälter gründlich mit milder Seife und einer weichen Bürste. Tauchen Sie den Reiniger dann erneut unter Wasser.
	Die Bürsten sind abgenutzt.	Bürsten auswechseln. Wenden Sie sich an Ihren Händler oder an den Kundendienst.
	Der Reiniger ist nicht vollständig aufgeladen.	Reiniger aufladen.
	Fehler des Reinigers.	Siehe <i>Fehlercodes des Reinigers</i> .

Benutzerproblem	Mögliche Ursache	Vorgeschlagene Lösungen
Der Reiniger funktioniert nicht mehr.	Akku schwach.	Reiniger aufladen.
	Der Reiniger befindet sich im Mehrtagesmodus.	Überprüfen Sie in der App den ausgewählten Reinigungsmodus. Die Reinigung wird wie geplant fortgesetzt.
	Fehler des Reinigers.	Siehe <i>Fehlercodes des Reinigers</i> .

## 6.2. Fehlercodes des Reinigers

LED-Statusanzeige	Fehler	Lösungen
Blinkt rot und gelb (abwechselnd).	Fehler des Pumpenmotors.	<ol style="list-style-type: none"> <li>Halten Sie die Einschalttaste 2 Sekunden lang gedrückt, um den Reiniger auszuschalten. Es leuchten keine LEDs.</li> <li>Überprüfen Sie das Ventilatorantriebsrad auf kleine Fremdkörper oder Haare und entfernen Sie diese, siehe <i>Reinigung des Antriebsradbereichs</i>.</li> <li>Wenden Sie sich an Ihren Händler oder an den Kundendienst.</li> </ol>
Blinkt rot und grün (abwechselnd).	Fehler des rechten Antriebsmotors.	<ol style="list-style-type: none"> <li>Halten Sie die Einschalttaste 2 Sekunden lang gedrückt, um den Reiniger auszuschalten. Es leuchten keine LEDs.</li> </ol>
Blinkt rot und blau (abwechselnd).	Fehler des linken Antriebsmotors.	<ol style="list-style-type: none"> <li>Überprüfen Sie, ob Fremdkörper die freie Bewegung der Bürsten oder Raupenbänder nicht behindern.</li> <li>Drehen Sie jedes Raupenband in die gleiche Richtung, bis es sich leichtgängig dreht. Wiederholen Sie dies in die entgegengesetzte Richtung, bis die Drehung gleichmäßig ist.</li> <li>Wenden Sie sich an Ihren Händler oder an den Kundendienst.</li> </ol>

# Obsah

<b>Kapitola 1. Přehled čističe.....</b>	<b>2</b>	<b>Kapitola 3. Instalace aplikace .....</b>	<b>7</b>
1.1 Přehled produktu a obsah .....	2	3.1 Stažení aplikace.....	7
1.2 Ovládací funkce .....	3	3.2 Konfigurace systému .....	7
1.3 Pokyny k použití.....	3	3.3 Přidání čističe .....	7
<b>Kapitola 2. Použití produktu.....</b>	<b>3</b>	<b>Kapitola 4. Údržba.....</b>	<b>8</b>
2.1 Nabíjení čističe.....	3	4.1 Čištění prostoru oběžného kola.....	9
2.2 Informační/stavové LED kontrolky .....	4	4.2 Čištění senzoru .....	10
2.3 Filtrace .....	4	4.3 Výměna kartáčů .....	10
2.4 Režimy čištění.....	4	4.4 Výměna pásů .....	10
2.5 Používání čističe .....	5	<b>Kapitola 5. Pokyny pro skladování .....</b>	<b>13</b>
2.6 Způsoby vyjmutí čističe z bazénu.....	6	<b>Kapitola 6. Řešení problémů .....</b>	<b>14</b>
2.7 Použití v bazénech s obkladem.....	6	6.1. Obecné řešení problémů .....	14
		6.2. Chybové kódy čističe .....	14

## Kapitola 1. Přehled čističe

### 1.1 Přehled produktu a obsah

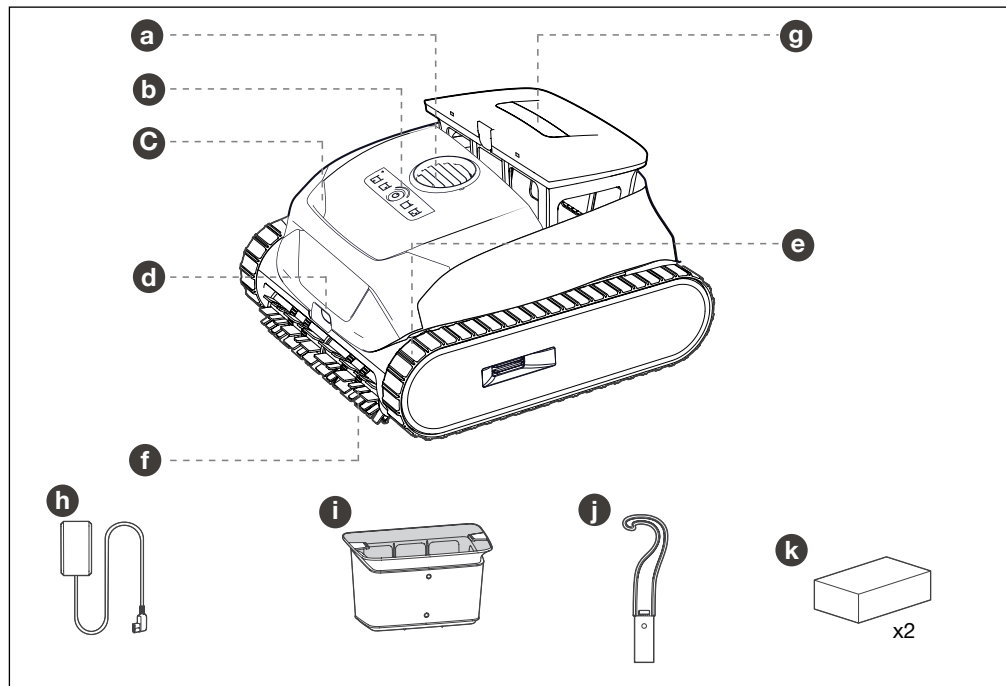

- a** Kryt výstupního otvoru
- b** Ovládací panel
- c** Rukojeť
- d** Senzor

- e** Pásy
- f** Kartáče
- g** Přístup k filtru
- h** Nabíječka

- i** Ultrajemný filtr
- j** Vytahovací hák
- k** Plovací pěna (x2)

## 1.2 Ovládací funkce

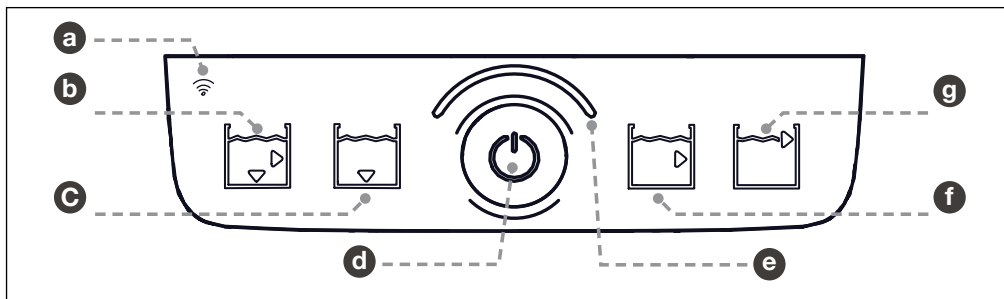

**a** Indikátor stavu Wi-Fi

**c** Režim „Dno“

**e** Stavová LED kontrolka

**g** „Více denní“ režim

**b** Režim „Dno/Stěny“

**d** Tlačítko napájení

**f** Režim „Stěny“

## 1.3 Pokyny k použití

- K zapojení nabíječky do elektrické sítě nepoužívejte prodlužovací kabel.
- Čistič bazénu musí být nainstalován a provozován podle pokynů. Další informace naleznete v příručce s bezpečnostními pokyny a varováními.
- Po každém použití vyčistěte filtrační nádobu.
- Nepoužívejte výrobek v bazénu, v němž je teplota vody vyšší než 35 °C (95 °F) nebo nižší než 10 °C (50 °F).
- Používejte POUZE nabíječku baterií dodanou se zařízením. Nesprávné použití může způsobit úraz elektrickým proudem, přehřátí nebo únik korozivních kapalin z baterie.

## Kapitola 2. Použití produktu

### 2.1 Nabíjení čističe

#### DŮLEŽITÉ

Před prvním použitím čističe bazénu plně nabijte  
4h

Plné nabití čističe může trvat až 4 hodiny (svítí zelená LED kontrolka). Vyberte místo pro nabíjení v interiéru (zásuvku s jističem GFCI nebo s proudovým chráničem) vzdálené alespoň 3,5 m (11,5 stop) od bazénu, mimo přímé sluneční světlo, déšť nebo nepříznivé počasí a s dostatečně silným signálem Wi-Fi.

Nabíjte čistič:

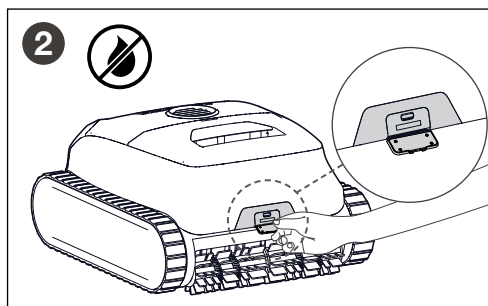
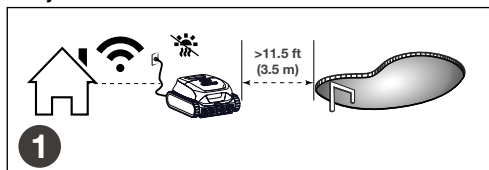

Před nabíjením se ujistěte, že je čistič suchý.

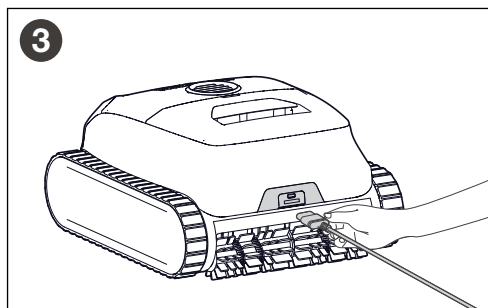

Připojte konec nabíječky k nabíjecímu portu čističe. Před ponořením čističe do vody pevně uzavřete ochranný kryt.

## 2.2 Informační/stavové LED kontrolky

Stavová LED kontrolka		
<b>Během nabíjení</b>	Kontrolka svítí zeleně	Čistič je plně nabitý.
	Kontrolka bliká zeleně	Čistič není plně nabitý. Nemusí proběhnout celý cyklus.
	Kontrolka bliká modře	Slabá baterie.
	Kontrolka bliká oranžově.	Velmi slabá baterie.
	Kontrolka střídavě bliká červeně	Chyba, viz <i>Chybové kódy čističe</i> .
<b>Aktualizace firmwaru</b>	Kontrolka bliká žlutě (každou 1 sekundu)	Probíhající aktualizace firmwaru.
	Kontrolka bliká žlutě (každých 5 sekund)	Resetování čističe po aktualizaci firmwaru
<b>Připraveno k čištění (bez zástrčky a/nebo během čištění)</b>	Kontrolka svítí zeleně	Připraveno k čištění.
	Kontrolka svítí modře	Slabá baterie. Nemusí proběhnout celý cyklus.
	Kontrolka svítí oranžově	Velmi slabá baterie. Čistič je potřeba nabít.
	Kontrolka střídavě bliká červeně	Chyba, viz <i>Chybové kódy čističe</i> .
Indikátor stavu Wi-Fi		
	Kontrolka svítí zeleně	Připojeno k Wi-Fi.
	Kontrolka bliká zeleně	Párování nebo resetování.
	Kontrolka bliká červeně	Žádné připojení Wi-Fi.

## 2.3 Filtrace

Čistič nabízí dvě možnosti filtrace: standardní filtraci nečistot nebo filtraci jemných nečistot.

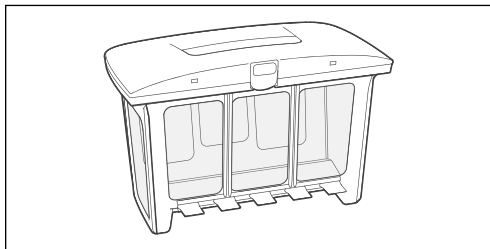

### Univerzální filtrační nádoba

Slouží k zachycování nečistot, jako je kamení, listí a písek. Pokud je množství viditelných nečistot značné, použijte univerzální filtrační nádobu samostatně bez ultrajemného filtru.

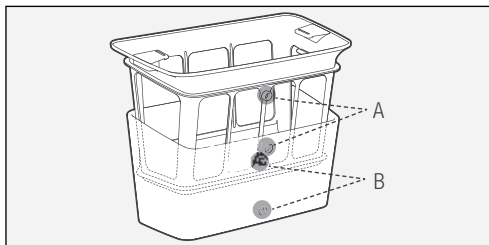

### Ultrajemný filtr

Slouží k zachycování jemných nečistot, jako je bahno a některé řasy. Pokud je množství viditelných nečistot minimální, ale voda v bazénu je zakalená nebo jsou v ní patrné řasy, použijte jak filtrační nádobu, tak ultrajemný filtr.

**Ujistěte se, že se značky A a B na ultrajemném filtru shodují se značkami A a B na filtrační nádobě.**

**POZNÁMKA:** Po několika použitích může povrch ultrajemného filtru vykazovat známky opotřebení, což však nemá vliv na jeho výkon. Ultrajemný filtr by měl být vyměněn po každých 30 použitích, aby byla zachována účinná filtrace.

## 2.4 Režimy čištění

Režim čištění	Kde vybrat	Další informace
<b>Dno/stěny*</b>	Produkt nebo aplikace	Výchozí Celý bazén
<b>Dno*</b>	Produkt nebo aplikace	Čištění po dráze ve tvaru písmene S
<b>Stěny</b>	Produkt nebo aplikace	Na svislých plochách
<b>Vodní hladina</b>	Produkt nebo aplikace	Na hranici dlaždic
<b>VíceDenní*</b>	V aplikaci	Přednastavené čisticí cykly

- \* **Dno/stěny** – Čistič vždy začne čistit nejprve stěny.
- \* **Dno** – Zvolte režim „Dno“ pro čištění s nasazeným krytem bazénu.
- \* **VíceDenní** – Umožňuje spustit několik čisticích cyklů v průběhu několika dní. Čistič není třeba vytahovat z bazénu ani jej mezi cykly dobíjet.

## 2.5 Používání čističe

### Zahájení čištění:

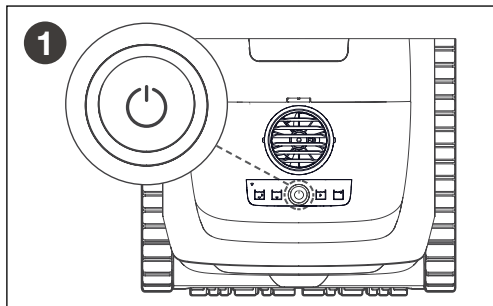

Pro zapnutí čističe stiskněte a podržte tlačítko napájení po dobu 2 sekund. Jakmile se čistič zapne, LED kontrolka se rozsvítí zeleně.

Pro vypnutí čističe stiskněte a podržte tlačítko napájení po dobu 2 sekund.

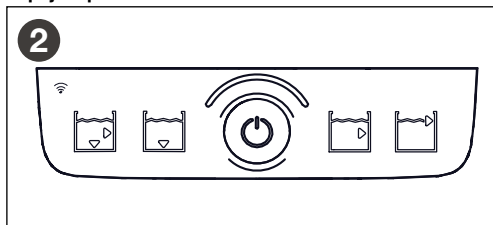

Stisknutím tlačítka napájení vyberte jeden ze čtyř režimů: Dno/stěny, Dno, Stěny nebo Vodní hladina.



Ponořte čistič svisle do vody a lehce s ním zatřeste, aby se uvolnily vzduchové bubliny. Počkejte, až bubliny zmizí.

**POZNÁMKA:** Pokud čistič neponoříte do 5 minut od zapnutí, automaticky se vypne. Stisknutím tlačítka napájení jej znovu zapněte a následně ponořte.

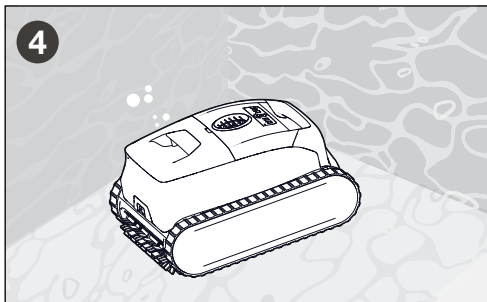

Nechte čistič klesnout na dno bazénu. Čistící cyklus se spustí, jakmile čistič detekuje vodu v bazénu.

## VAROVÁNÍ



Nevstupujte do bazénu, pokud je robotický čistič ve vodě.

## 2.6 Způsoby vyjmutí čističe z bazénu

### Na konci Cyklu

Když je baterie slabá, čistič vyleze po zdi a počká 10 minut u hladiny vody, aby mohl být vyzvednut. K vyzvednutí použijte rukojeť.

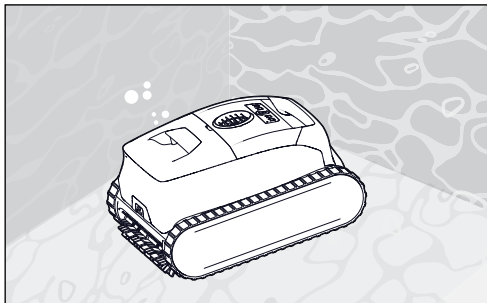

Pokud je čistič připojen k aplikaci, na vaše mobilní zařízení vám budou během této doby zaslána oznámení push s výzvou k vyzvednutí čističe. Pokud čistič nebude během čekání u hladiny vyzvednut, vrátí se ke dnu.

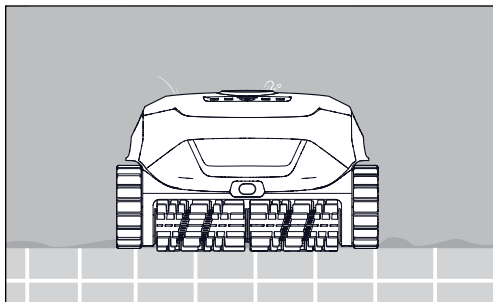

Vytahování hákem

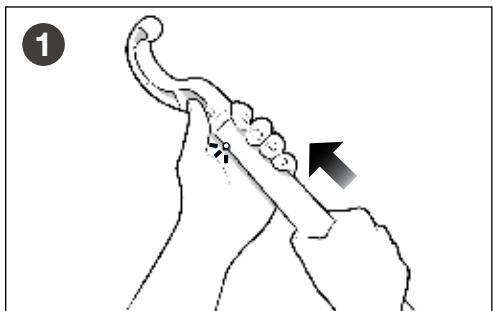

Po dokončení cyklu připevněte vyťahovací hák (součást balení) ke standardní bazénové tyči (není součástí balení).

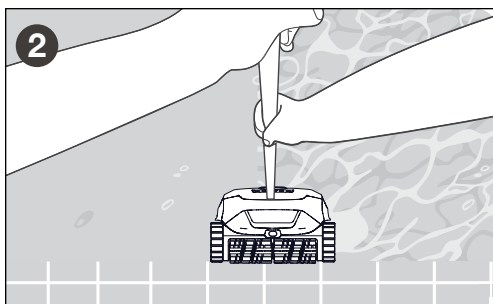

Zajistěte hák na rukojeti čističe. Vytáhněte čistič k hladině.

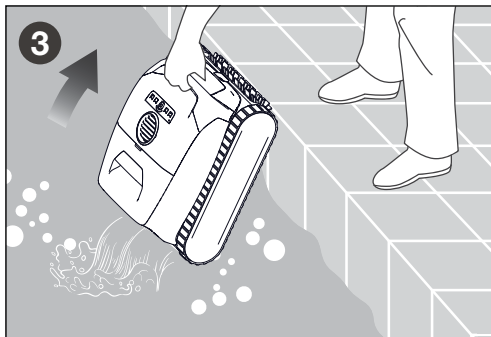

Vyzvedněte čistič za rukojeť a držte jej visle, aby voda mohla odtéct do bazénu.

Před nabíjením se ujistěte, že je čistič suchý. Před dalším použitím jej plně nabijte.

### 2.7 Použití v bazénech s obkladem

Pokud má čistič v bazénech s obkladem nebo mozaikou potíže s lezením po stěnách, nainstalujte při prázdném filtru plovací sadu dodanou s čističem.

Instalace plovací pěny:

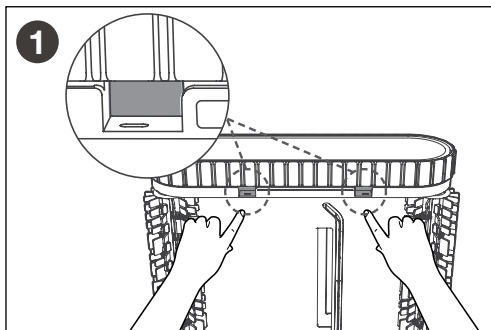

Položte čistič na bok a najděte dva malé otvory pod pásy.

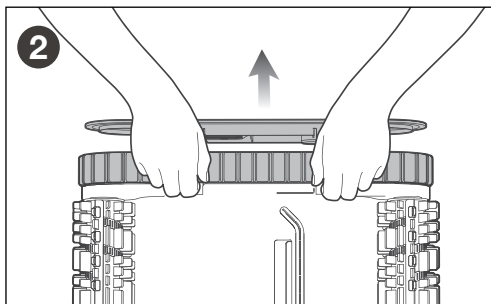

Zatlačte prsty do otvorů a zatlačte směrem ven, čímž odstraníte boční panely.

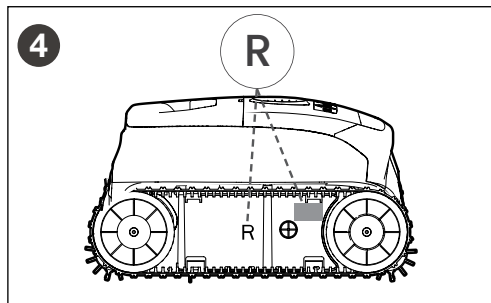
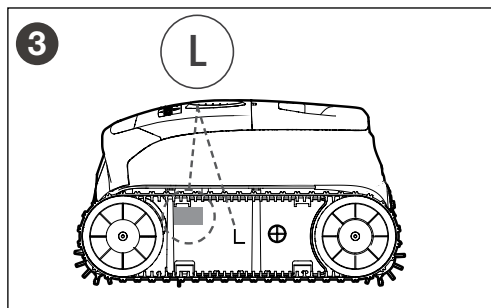

Každá pěna je označena pro konkrétní stranu čističe. Pěnu instalujte podle značek L a R na každé straně.

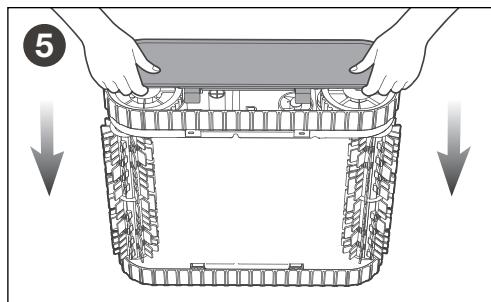

Znovu nasadte boční panely zatlačením pojistných spon pevně na místo.

## Kapitola 3. Instalace aplikace



Aplikace Fluidra Pool je k dispozici v obchodech App Store a Google Play.

**Než začnete s instalací, ujistěte se, že máte k dispozici následující:**

- Plně nabitý a zapnutý robotický čistič
- Chytré zařízení (telefon) s podporou Wi-Fi a Bluetooth

### DŮLEŽITÉ

Mějte po ruce heslo k vaší síti Wi-Fi.

#### 3.1 Stažení aplikace

Nainstalujte nebo aktualizujte aplikaci z obchodu App Store nebo Google Play. Po dokončení stahování se zaregistrujte a přihlaste se do aplikace, abyste mohli začít s nastavením čističe.

#### 3.2 Konfigurace systému

Při prvním zapnutí čističe se spustí režim nastavení sítě. Kontrolka připojení k Wi-Fi začne zeleně blikat. Pokud dojde k přerušení tohoto procesu, stiskněte a podržte tlačítko napájení po dobu 5 sekund, čímž nastavení sítě restartujete.

#### 3.3 Přidání čističe

V části „Více“ přejděte k možnosti „Přidat zařízení“. Najděte na čističi štítek s QR kódem. Naskenujte QR kód nebo ručně zadejte Cloud ID a přístupový kód. Zadejte svou síť Wi-Fi a heslo a dokončete nastavení.

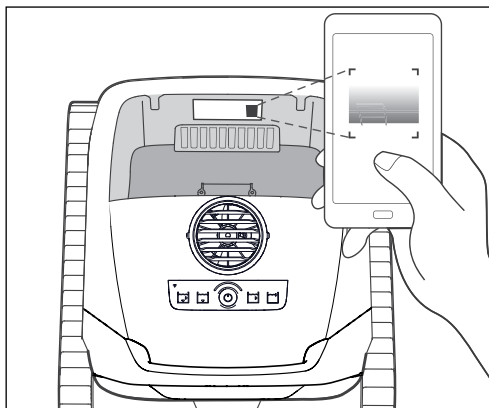

QR kód se nachází uvnitř čističe a je viditelný po vyjmutí nádoby.

## Kapitola 4. Údržba

Filtrační nádoba by měla být na konci každého cyklu opláchnuta sladkou (nechlorovanou) vodou. Nádobu pravidelně čistěte mýdlovou vodou a měkkým kartáčem, abyste odstranili jemné částice, které ji ucpávají. Opláchněte čistou (nechlorovanou) vodou.

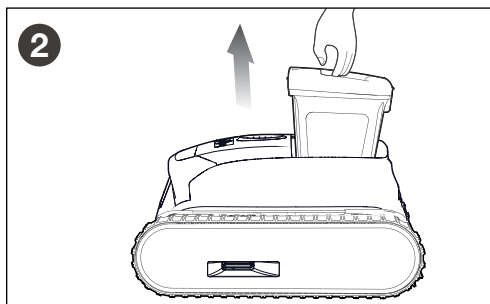
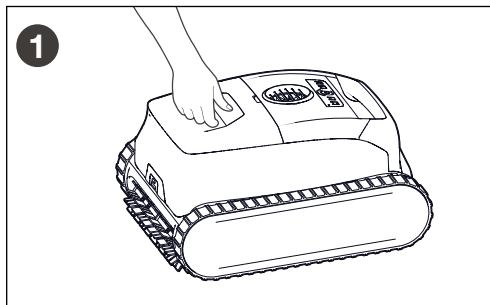

Zatáhněte za rukojeť a vyjměte filtrační nádobu.

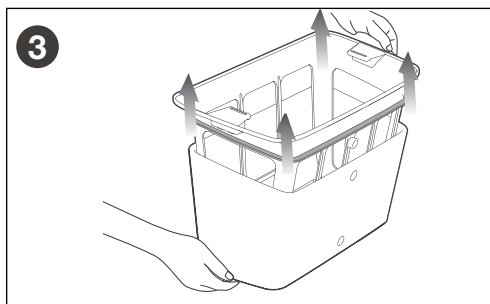

V případě potřeby vyjměte ultrajemný filtr. Ten lze uvolnit vytažením všech čtyř rohů směrem nahoru.

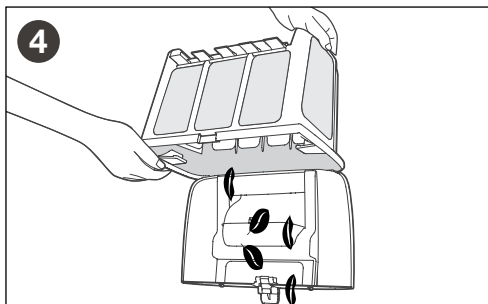

Stiskněte západku na filtrační nádobě a uvolněte víko. Otevřete víko a odstraňte nečistoty.



Samostatně propláchněte filtrační nádobu a ultrajemný filtr čistou sladkou vodou.

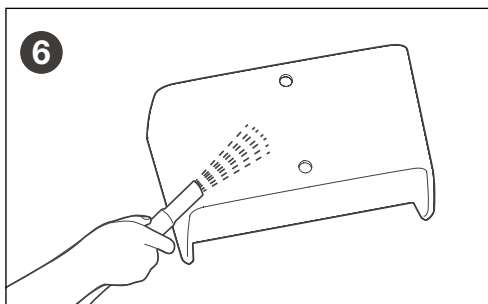

Ultrajemný filtr propláchněte zevnitř i zvenku a pro důkladné vyčištění použijte vysokotlakou hadici. V případě potřeby vydrhněte ručně.

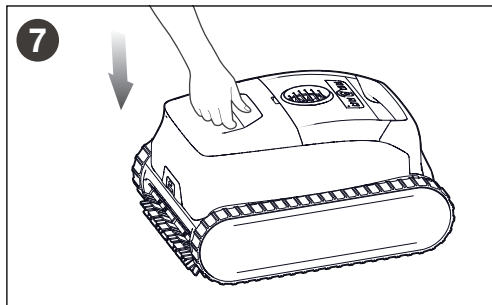

Vraťte filtrační nádobu zpět do čističe.

#### 4.1 Čištění prostoru oběžného kola

### DŮLEŽITÉ

Abyste předešli vážným zraněním:

- Před zahájením údržby se ujistěte, že je čistič VYPNUTÝ (všechny LED kontrolky jsou zhasnuté).
- Při čištění oběžného kola noste rukavice.
- Před čištěním oběžného kola čistič vždy vysušte a oběžné kolo čistěte v suchém prostředí.

Čištění oběžného kola:

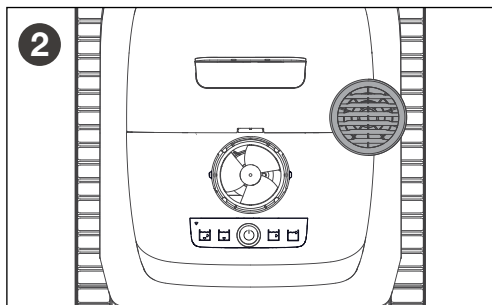
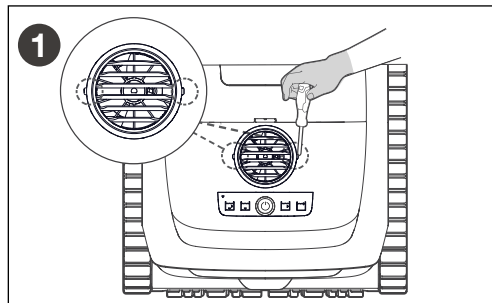

Pomocí plochého šroubováku odstraňte kryt výstupního otvoru, aby bylo oběžné kolo přístupné.

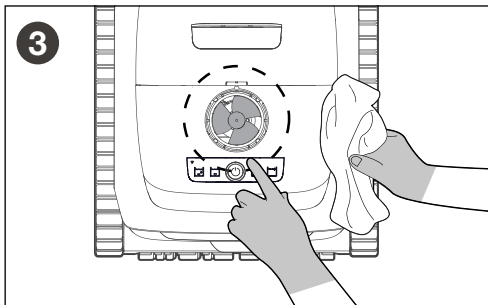

Opatrně odstraňte nečistoty, které se mohly namotat kolem oběžného kola a blokovat jej.

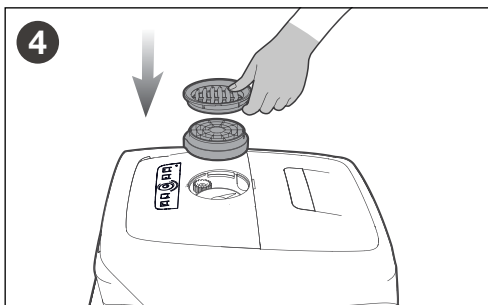

Po vyčištění oběžného kola vyměňte kryt výstupního otvoru.

#### 4.2 Čištění senzoru

Pro vyčištění senzoru:

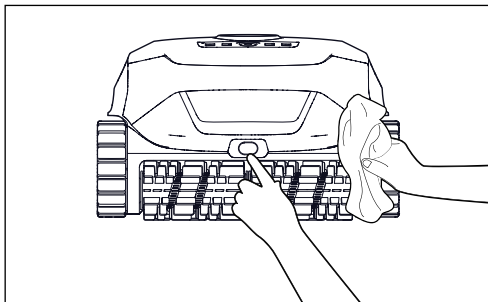

Aby byl zachován optimální výkon čističe, použijte měkký suchý hadřík a jemně setřete veškeré nečistoty z povrchu senzoru.

### 4.3 Výměna kartáčů

Pro výměnu kartáčů:

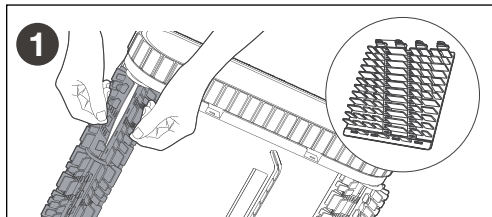

Rozpojte úchyty a vyjměte kartáče.

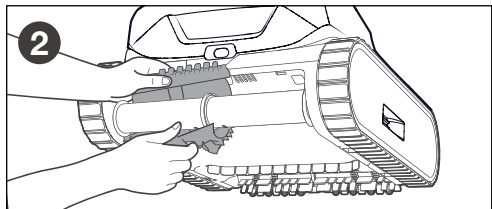

Pro výměnu umístěte pod držák kartáče nový kartáč bez úchyťů. Obmotejte kartáč kolem podpěry, zasuňte úchyty do štěrbin a tahejte, dokud široká hrana neprojde přes každou štěrbinu.

### 4.4 Výměna pásů

Pro sejmutí pásů:

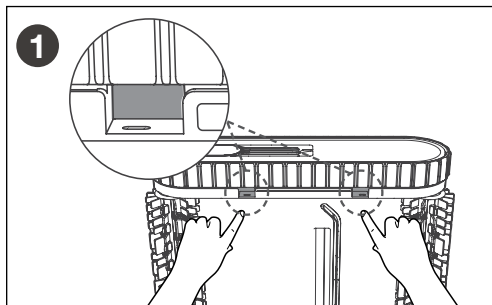

Sejměte z čističe boční krycí desky: Položte čistič na bok a najděte dva malé otvory pod pásy. Vložte prsty do otvorů a zatlačte směrem ven, aby se uvolnily.

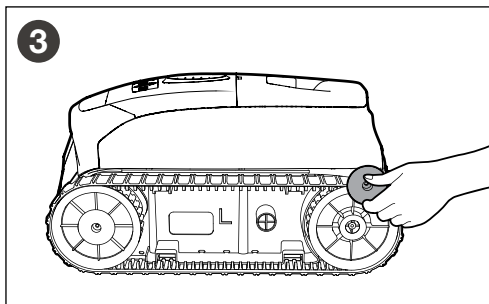
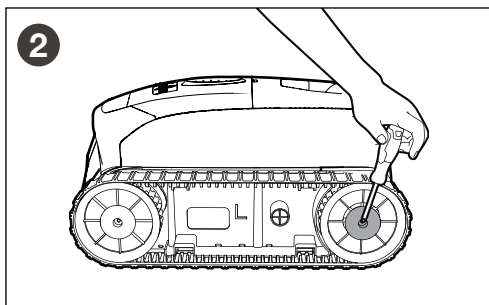

Odstraňte ze zadního kola šrouby a vodičí pouzdro.

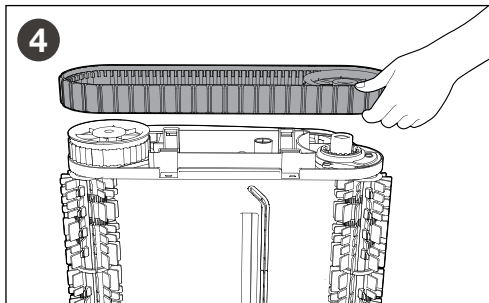

Jemně zatáhněte za zadní kolo a pásy a odstraňte je.

Pro instalaci pásů:

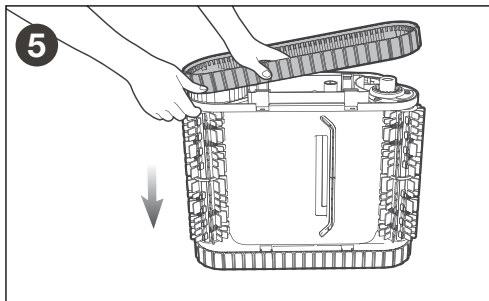

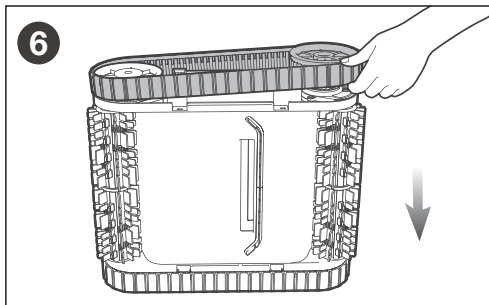

Zarovnejte ozubená kola náhradních pásů s ozubenými koly na obou kolech. Znovu namontujte zadní kolo a pásy a ujistěte se, že jsou pevně uchyceny podél pouzder pásů.

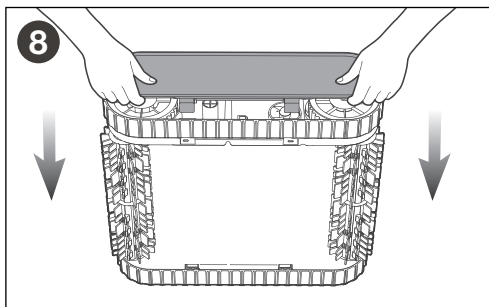
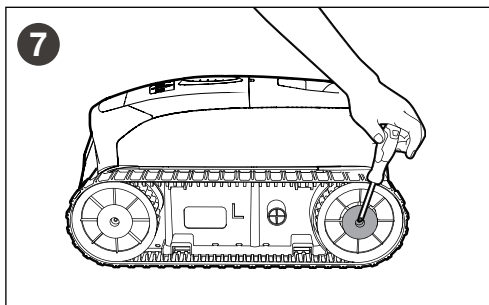

Nasadte vodičí pouzdro zadního kola, utáhněte šroub a znovu nasadte boční krycí desku. Stejný postup opakujte u druhého pásu.

## Kapitola 5. Pokyny pro skladování

Mimo sezónu, například v zimě nebo v případě delší dovolené, kdy čistič nepoužíváte, postupujte podle následujících pokynů, které zajistí, že čistič zůstane v perfektním stavu:

- Před uskladněním čistič plně nabijte. Před uskladněním se ujistěte, že je čistič vypnutý a odpojený od nabíječky.
- Důkladně vyčistěte celý čistič, včetně horního a spodního krytu, koleček, kartáčů a nabíjecího portu, abyste odstranili veškeré nečistoty.
- Vysušte čistič měkkým hadříkem a ujistěte se, že je kryt nabíjecího portu správně uzavřený.
- Čistič skladujte v původním balení na chladném, suchém a dobře větraném místě.
- Pro zachování dobrého stavu baterie ji dobijte každých šest měsíců.

## Kapitola 6. Řešení problémů

### 6.1. Obecné řešení problémů

Následující seznam obsahuje několik užitečných tipů pro řešení běžných problémů při používání čističe.

Problém	Možná příčina	Navrhovaná řešení
Čistič se neudrží u hladiny nebo nadměrně plave.	Uvnitř krytu čističe je vzduch.	Vyjměte čistič z bazénu a znovu jej ponořte.
	Filtrační nádoba je plná nebo znečištěná.	Odstraňte nečistoty a filtrační nádobu důkladně vyčistěte jemným mýdlem a měkkým kartáčem. Poté čistič znovu ponořte.
Čistič neleze po stěnách.	Filtrační nádoba je plná nebo znečištěná.	Odstraňte nečistoty a filtrační nádobu důkladně vyčistěte jemným mýdlem a měkkým kartáčem. Poté čistič znovu ponořte.
	Opotřebované pásy.	Vyměňte pásy. Obratě se na prodejce nebo zákaznickou podporu.
	Ověřte správné chemické složení bazénu.	Obratě se na odborníka na údržbu bazénů. Během chemického ošetření nenechávejte čistič v bazénu.
Čistič je v režimu „Pouze dno“.	Čistič je v režimu „Pouze dno“.	Vyberte režim „Dno/Stěny“.
	Baterie čističe může být vybitá.	Zásuvka, do které je nabíječka zapojena, nedodává elektrickou energii. Zkontrolujte, zda je zásuvka, do které je nabíjecí stanice zapojena, pod proudem.
Čistič se nepohybuje.	Cyklus se nespustil.	Vyjměte čistič z vody a spusťte jej stisknutím tlačítka napájení nebo pomocí aplikace.
	Slabá baterie.	Plně nabijte a zkuste to znovu.
Čistič se nezapíná.	Příliš vysoká/nízká teplota baterie.	Teplota naměřená během nabíjení je mimo doporučený teplotní rozsah pro nabíjení čističe 10–35 °C (50–95 °C).
	Poškození nabíječky nebo nabíjecího portu.	Pokud je nabíječka správně zapojena, ale čistič se přesto nenabíjí, může být poškozená nabíječka nebo nabíjecí port. Obratě se na prodejce nebo zákaznickou podporu.
Čistič se nenabíjí.	Nabíječka není správně zapojena.	Znovu zapojte nabíječku a ujistěte se, že jsou kovové kontakty pevně propojeny.
	Příliš vysoká/nízká teplota baterie.	Teplota naměřená během nabíjení je mimo doporučený teplotní rozsah pro nabíjení čističe 10–35 °C (50–95 °C).
	Baterie je příliš vybitá z důvodu dlouhé nečinnosti.	Viz <i>pokyny pro skladování</i> . Pokud se čistič nenabíjí z důvodu dlouhé nečinnosti, obratě se na prodejce nebo zákaznickou podporu.
	Čočka senzoru je znečištěná.	Očistěte čočku senzoru měkkým suchým hadříkem.
Čistič se pohybuje v kruzích.	Čočka senzoru je poškozená.	Obratě se na prodejce nebo zákaznickou podporu.
	Unikátní tvar bazénu, překážky nebo vestavěné prvky.	Vyjměte čistič z bazénu a znovu jej ponořte na jiném místě.
	Filtrační nádoba je plná nebo znečištěná.	Odstraňte nečistoty a filtrační nádobu důkladně vyčistěte jemným mýdlem a měkkým kartáčem. Poté čistič znovu ponořte.
Čistič nečistí efektivně.	Kartáče jsou opotřebované.	Vyměňte kartáče. Obratě se na prodejce nebo zákaznickou podporu.
	Čistič není plně nabitý.	Nabijte čistič.
	Chyba čističe.	Viz <i>Chybové kódy čističe</i> .
	Čistič přestal fungovat.	Slabá baterie.
Čistič přestal fungovat.	Čistič je ve „Vicedenním“ režimu.	Zkontrolujte vybraný režim čištění v aplikaci. Čištění bude pokračovat podle plánu.
	Chyba čističe.	Viz <i>Chybové kódy čističe</i> .

## 6.2. Chybové kódy čističe

Stavová LED kontrolka	Chyba	Řešení
Bliká červeně a žlutě (střídavě).	Chyba motoru čerpadla.	<ol style="list-style-type: none"> <li>1. Pro vypnutí čističe stiskněte a podržte tlačítko napájení po dobu 2 sekund. Všechny LED kontrolky by měly být zhasnuté.</li> <li>2. Zkontrolujte, zda se v oběžném kole ventilátoru nenacházejí drobné nečistoty nebo vlasy. Pokud ano, odstraňte je, viz <i>Čištění prostoru oběžného kola</i>.</li> <li>3. Obratě se na prodejce nebo zákaznickou podporu.</li> </ol>
Bliká červeně a zeleně (střídavě).	Chyba pravého hnacího motoru.	<ol style="list-style-type: none"> <li>1. Pro vypnutí čističe stiskněte a podržte tlačítko napájení po dobu 2 sekund. Všechny LED kontrolky by měly být zhasnuté.</li> </ol>
Bliká červeně a modře (střídavě).	Chyba levého hnacího motoru.	<ol style="list-style-type: none"> <li>2. Zkontrolujte, zda volnému pohybu kartáčů nebo pásů nebrání nečistoty.</li> <li>3. Otáčejte oběma pásy stejným směrem, dokud se nezačnou plynule otáčet. Opakujte v opačném směru, dokud nebude otáčení plynulé.</li> <li>4. Obratě se na prodejce nebo zákaznickou podporu.</li> </ol>

## Obsah

<b>Časť 1.    Prehľad čistiaceho robota .....</b>	<b>1</b>	<b>Časť 3.    Inštalácia aplikácie .....</b>	<b>7</b>
1.1 Prehľad výrobku a obsah .....	1	3.1 Stiahnutie aplikácie.....	7
1.2 Ovládacie funkcie .....	2	3.2 Konfigurácia systému .....	7
1.3 Pokyny na používanie .....	2	3.3 Pridanie čistiaceho robota .....	7
<b>Časť 2.    Používanie výrobku .....</b>	<b>2</b>	<b>Časť 4.    Údržba .....</b>	<b>7</b>
2.1 Nabíjanie čistiaceho robota .....	2	4.1 Čistenie zóny obežného kola .....	8
2.2 LED kontrolky týkajúce sa informácií/stavu... 3	3	4.2 Čistenie zóny snímača.....	9
2.3 Filtrácia .....	3	4.3 Výmena kief .....	9
2.4 Režimy vysávania .....	3	4.4 Výmena pásov .....	9
2.5 Používanie čistiaceho robota .....	4	<b>Časť 5.    Pokyny na skladovanie .....</b>	<b>12</b>
2.6 Metódy vyberania .....	5	<b>Časť 6.    Riešenie problémov .....</b>	<b>13</b>
2.7 Používanie v bazénoch s obkladom .....	5	6.1. Všeobecné pokyny na riešenie problémov.. 13	
		6.2. Kódy chýb čistiaceho robota.....	13

### Časť 1.    Prehľad čistiaceho robota

#### 1.1 Prehľad výrobku a obsah

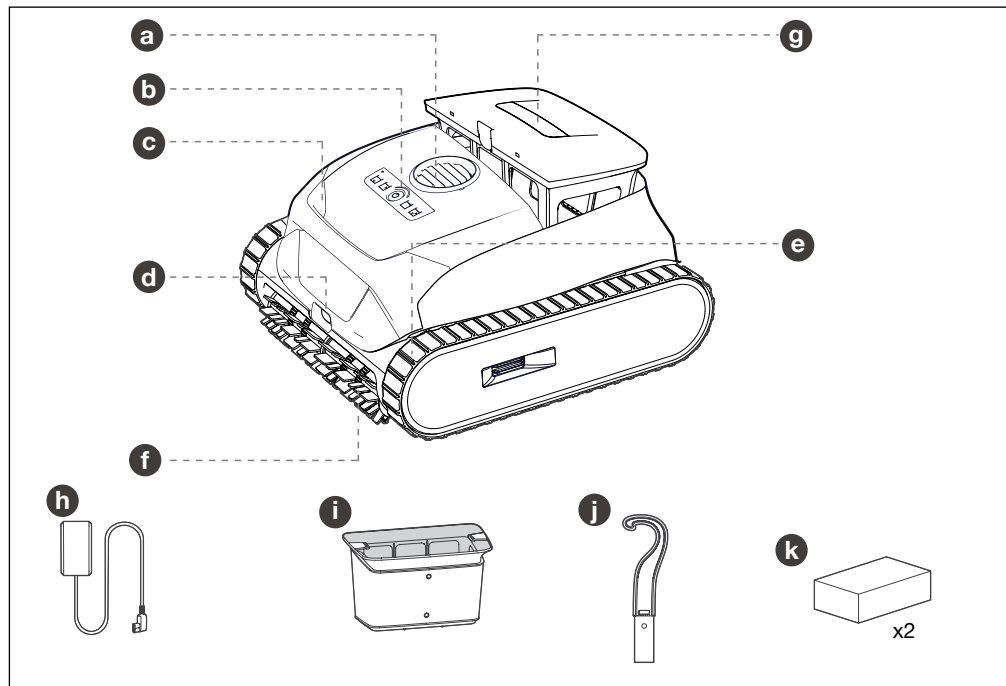

**a** Výstupný otvor

**b** Ovládací panel

**c** Rukoväť

**d** Snímač

**e** Pásy

**f** Kefy

**g** Prístup k filtru

**h** Nabíjačka

**i** Ultrajemný filter

**j** Vyťahovací hák

**k** Plávajúca pena (x2)

## 1.2 Ovládacie funkcie

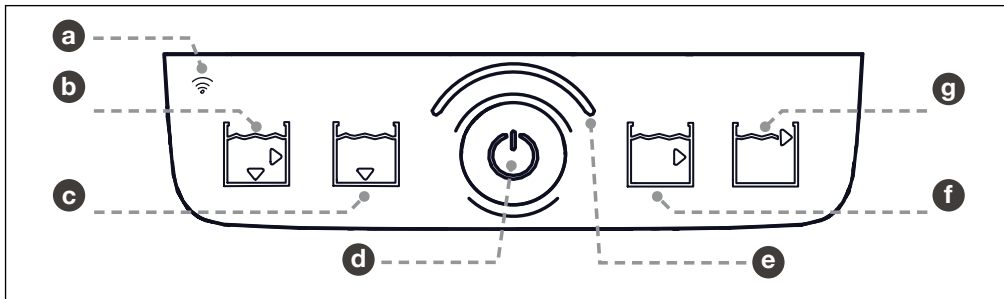

**a** Kontrolka stavu Wi-Fi

**b** Režim Dno/steny

**c** Režim Dno

**d** Vypínač

**e** LED kontrolka stavu

**f** Režim Steny

**g** Režim Hladina vody

## 1.3 Pokyny na používanie

- Na pripojenie nabíjačky k zdroju elektrickej energie nepoužívajte predlžovací kábel.
- Bazénový čistiaci robot je potrebné inštalovať a používať podľa uvedených pokynov. Viac informácií nájdete v príručke s bezpečnostnými pokynmi a upozorneniami.
- Filtračnú nádobu vyčistite po každom použití.
- Výrobok nepoužívajte, ak je teplota vody v bazéne vyššia ako 35 °C (95 °F) alebo nižšia ako 10 °C (50 °F).
- Používajte VÝLUČNE nabíjačku batérií dodávanú so zariadením. Nesprávnym používaním môže dôjsť k úrazu elektrickým prúdom, prehriatiu zariadenia alebo úniku žieravých kvapalín z batérie.

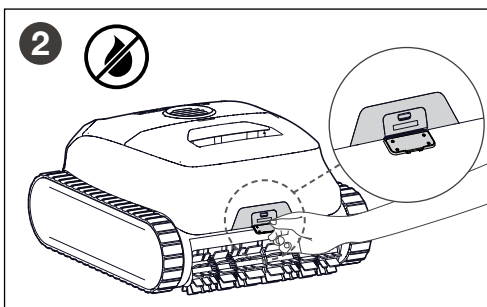

Uistite sa, že je čistiaci robot pred nabíjaním suchý.

## Časť 2. Používanie výrobku

### 2.1 Nabíjanie čistiaceho robota

<b>DÔLEŽITÉ</b>
<b>Pred prvým použitím bazénový čistiaci robot úplne nabite 4 h</b>

Úplné nabitie čistiaceho robota môže trvať až 4 hodiny (LED kontrolka svieti na zeleno). Miesto nabíjania sa musí nachádzať vo vnútorných priestoroch (zásuvka GFCI alebo RCD) vo vzdialenosti minimálne 3,5 m (11,5 ft) od bazéna, musí byť chránené pred priamym slnečným žiarením, dažďom alebo nepriaznivým počasím a mať dostatočný signál Wi-Fi.

**Nabíjanie čistiaceho robota:**

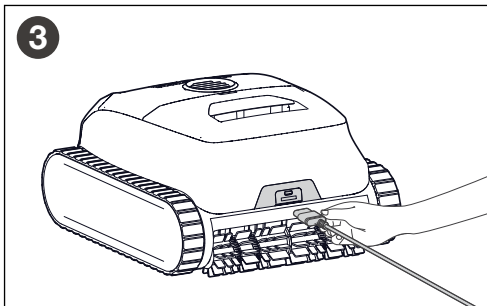
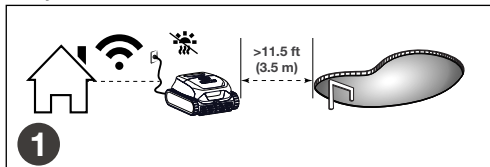

**Pripojte nabíjačku k nabíjacímu portu čistiaceho robota.**

**Pred ponorením čistiaceho robota do vody riadne uzavrite ochranný kryt.**

## 2.2 LED kontrolky týkajúce sa informácií/ stavu

LED kontrolka stavu		
Počas nabíjania	Svieti na zeleno	Úplne nabitý.
	Bliká na zeleno	Neúplne nabitý. Je možné, že nevykoná kompletný cyklus.
	Bliká na modro	Slabá batéria.
	Bliká na oranžovo	Príliš slabá batéria.
	Bliká na červeno + strieda farby	Chyba, pozri <i>Kódy chýb čistiaceho robota</i> .
Aktualizácia firmvéru	Bliká na žltó (interval 1 sekunda)	Aktualizácia firmvéru.
	Bliká na žltó (interval 5 sekúnd)	Čistiaci robot sa po aktualizácii firmvéru resetuje
Pripravený na začatie čistenia (keď je odpojený) a/alebo počas čistenia	Svieti na zeleno	Pripravený na čistenie.
	Svieti na modro	Slabá batéria. Je možné, že nevykoná kompletný cyklus.
	Svieti na oranžovo	Príliš slabá batéria. Vyžaduje sa nabíjanie.
	Bliká na červeno + strieda farby	Chyba, pozri <i>Kódy chýb čistiaceho robota</i> .
Kontrolka stavu Wi-Fi		
	Svieti na zeleno	Pripojená Wi-Fi.
	Bliká na zeleno	Párovanie alebo resetovanie.
	Bliká na červeno	Žiadne Wi-Fi pripojenie.

## 2.3 Filtrácia

Čistiaci robot disponuje dvomi spôsobmi filtrácie: filtráciou štandardných nečistôt a filtráciou drobných nečistôt.

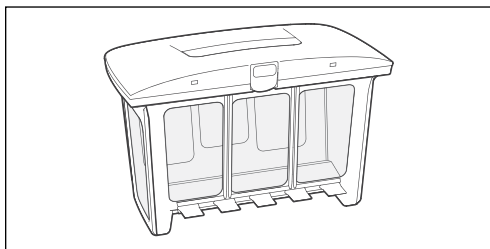

### Univerzálna filtračná nádoba

Používa sa na zachytenie nečistôt, akými sú napríklad kamene, lístie a piesok. V prípade veľkého množstva nečistôt použijete univerzálnu filtračnú nádobu bez ultrajemného filtra.

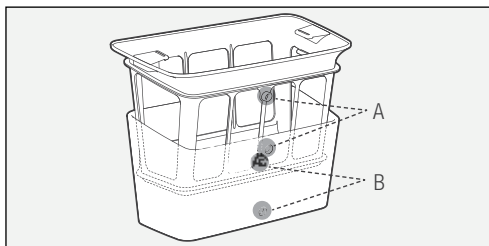

### Ultrajemný filter

Používa sa na zachytenie drobných nečistôt, akými sú napríklad bahno a niektoré riasy. Ak je množstvo viditeľných nečistôt minimálne, no voda v bazéne je zakalená alebo sú v nej riasy, použijete filtračnú nádobu aj ultrajemný filter.

**Dbajte na to, aby sa body A a B na ultrajemnom filtri zosúladiť s bodmi A a B vyznačenými na filtračnej nádobe.**

**POZNÁMKA:** Po niekoľkých použitíach sa na povrchu ultrajemného filtra môžu objaviť známky opotrebenia, čo však nemá vplyv na jeho výkonnosť. Ultrajemný filter je potrebné vymeniť po 30 použitíach, aby sa zachovala účinná filtrácia.

## 2.4 Režimy vysávania

Režim čistenia	Kde ho nastaviť	Dodatočné informácie
Dno/steny*	Výrobok alebo aplikácia	Predvolená hodnota. Celá plocha bazénu
Dno*	Výrobok alebo aplikácia	Čistenie v tvare písmena S
Steny	Výrobok alebo aplikácia	Zvislé plochy
Hladina vody	Výrobok alebo aplikácia	Úroveň obkladu
ViacDňový*	V aplikácii	Prednastavenie čistiacich cyklov

- \* **Dno/steny** – Čistiaci robot začne čistením stien.
- \* **Dno** – Zvoľte režim čistenia dna, ak je bazén zakrytý.
- \* **ViacDňový** – Umožňuje vykonať viacero čistiacich cyklov v priebehu niekoľkých dní. Čistiaci robot nemusíte vyberať z bazéna ani nabíjať medzi jednotlivými cyklami.

## 2.5 Používanie čistiaceho robota

Pokyny na spustenie čistenia:

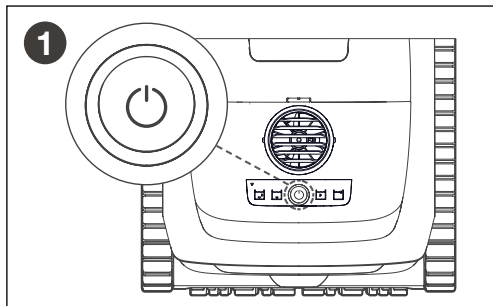

Zapnite čistiaci robot tak, že stlačíte vypínač a podržíte ho 2 sekundy. Po zapnutí svieti LED kontrolka na zeleno.

Vypnite čistiaci robot tak, že stlačíte vypínač a podržíte ho 2 sekundy.

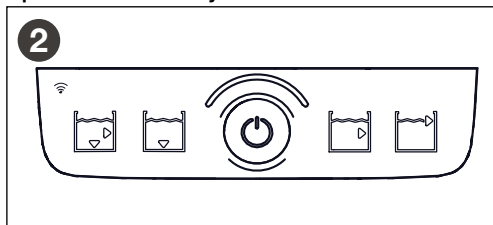

Stlačením vypínača si môžete zvoliť jeden zo štyroch režimov: Dno/steny, Dno, Steny alebo Hladina vody.



Čistiaci robot ponorte zvisle do vody a mierne ním potraste, aby sa z neho odstránili bubliny vzduchu. Počkajte, kým sa bubliny prestanú tvoriť.

**POZNÁMKA:** Ak sa čistiaci robot neponorí do vody do 5 minút, automaticky sa vypne. Stlačte opäť vypínač, aby ste zariadenie reštartovali a ponorte ho do vody.

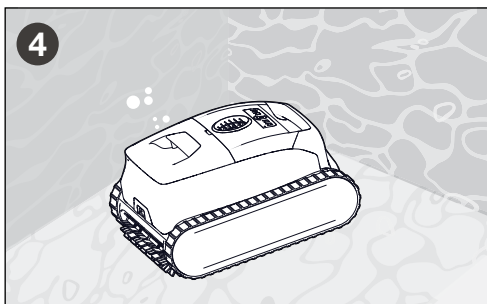

Nechajte čistiaci robot klesnúť na dno bazéna. Čistiaci cyklus sa spustí, keď čistiaci robot zaregistruje vodu bazéna.

### ⚠ UPOZORNENIE



Nevstupujte do bazéna, pokiaľ je čistiaci robot vo vode.

## 2.6 Metódy vyberania

### Koniec Cyklu

Keď je batéria slabá, čistiaci robot sa vyšplhá na stenu a počká 10 minút na hladine na vybratie. Vyberte ho pomocou rukoväte.

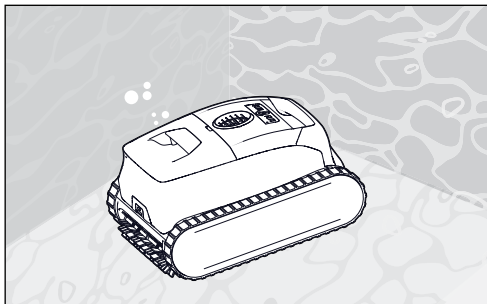

Ak ste pripojení k aplikácii, medzitým sa na vaše mobilné zariadenie odošlú push notifikácie, aby ste vybrali čistiaci robot. Ak čistiaci robot nevyberiete počas obdobia, kedy čaká na hladine vody, vráti sa späť na dno.

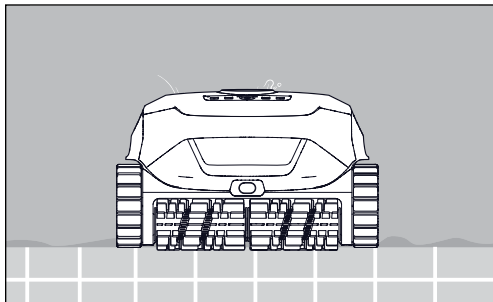

Vyberanie pomocou háku

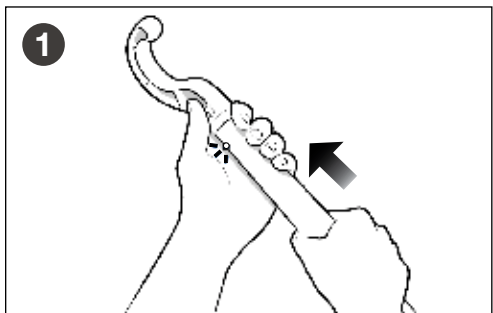

Po skončení cyklu pripevnite vyťahovací hák (je súčasťou balenia) k štandardnej teleskopickej tyči (nie je súčasťou balenia).

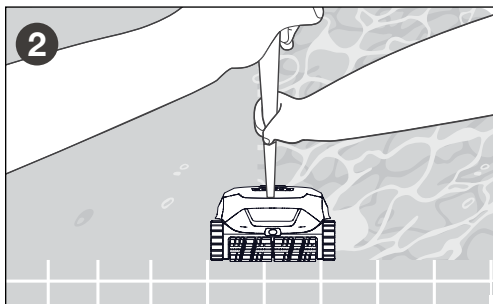

Upevnite hák na rukoväť čistiaceho robota. Vytiahnite čistiaci robot na hladinu vody.

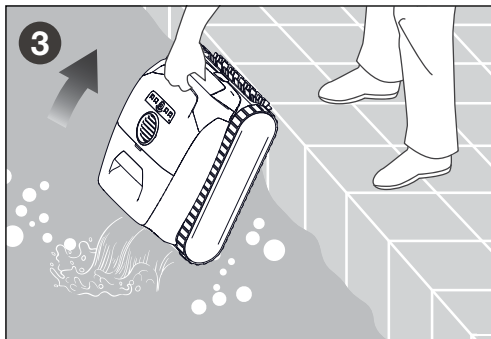

Zdvhnite čistiaci robot za rukoväť a podržte ho vo zvislej polohe, aby voda vytiekla do bazéna. Uistite sa, že je čistiaci robot pred nabíjaním suchý. Pred ďalším použitím ho úplne nabite.

### 2.7 Používanie v bazénoch s obkladom

Ak má čistiaci robot v bazénoch s obkladom alebo mozaikou problémy s lezením po stenách, keď je filter prázdny, nainštalujte plávajúcu súpravu dodávanú s čistiacim robotom.

Pokyny na inštaláciu plávajúcej peny:

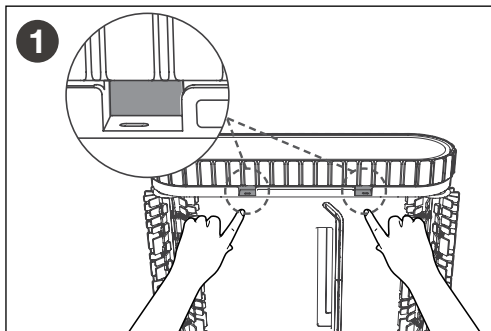

Položte čistiaci robot na bok a vyhľadajte dva malé otvory pod pásmi.

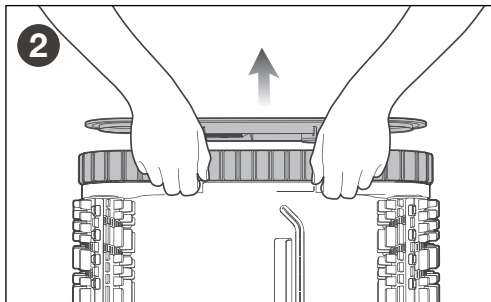

Vtlačte prsty do otvorov a potlačte smerom von, aby ste odstránili bočné panely.

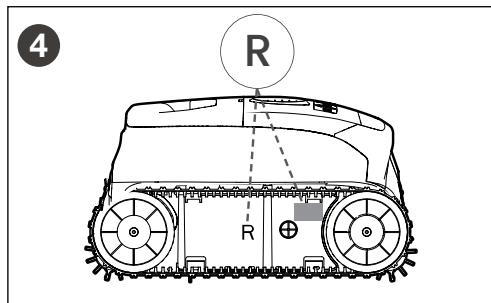
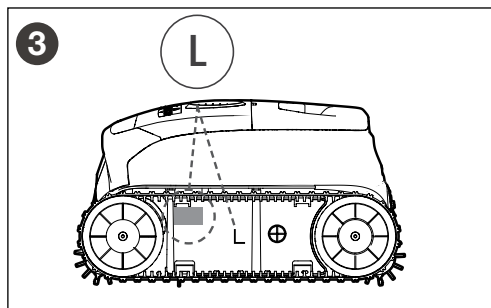

Každá pena má označenie na špecifickú stranu čistiaceho robota. Nainštalujte penu podľa značiek L (vľavo) a R (vpravo) na každej strane.

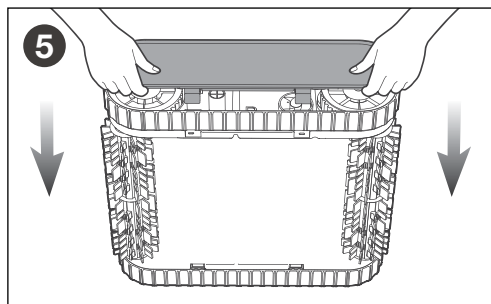

Bočné panely opätovne pripevnite tak, že uzamykacie spony pevne zatlačíte na miesto.

## Časť 3. Inštalácia aplikácie



Aplikáciu Fluidra Pool si môžete stiahnuť z obchodov App Store a Google Play.

**Pre začatím inštalácie sa uistite, že:**

- čistiaci robot je úplne nabitý a zapnutý;
- inteligentné zariadenie (telefón) má aktivovanú Wi-Fi a funkciu Bluetooth.

## DÔLEŽITÉ

Majte k dispozícii heslo vašej siete Wi-Fi.

### 3.1 Stiahnutie aplikácie

Aplikáciu si môžete stiahnuť alebo aktualizovať v obchodoch App Store a Google Play. Po vykonaní stiahnutia sa zaregistrujte a prihláste do aplikácie, aby ste si mohli nastaviť čistiaci robot.

### 3.2 Konfigurácia systému

Pri prvom zapnutí čistiaceho robota sa spustí režim nastavenia siete. Wi-Fi kontrolka bliká na zeleno.

V prípade prerušenia procesu stlačte vypínač a podržte ho 5 sekúnd, nastavenie siete sa reštartuje.

### 3.3 Prídanie čistiaceho robota

V ponuke „Viac“ prejdite na prídanie zariadenia. Vyhľadajte štítko s QR kódom na čistiacom robote. Naskenujte QR kód alebo ručne zadajte ID cloudu a prístupový kód. Na dokončenie nastavenia zadajte vašu sieť Wi-Fi a heslo

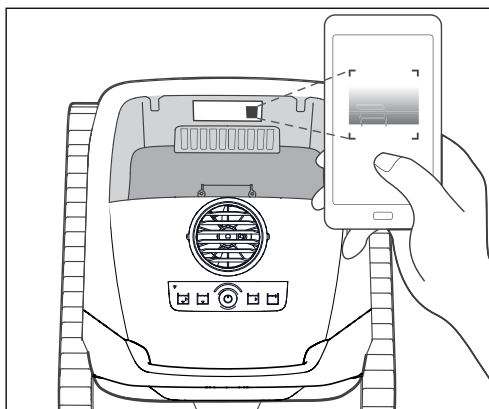

QR kód nájdete vo vnútri čistiaceho robota. Je viditeľný po odstránení nádoby.

## Časť 4. Údržba

Po skončení každého cyklu je filtračnú nádobu potrebné vypláchnuť pitnou vodou (bez chlóru). Nádobu pravidelne vyčistíte mydlovou vodou a kefov s mäkkými štetinami, aby ste odstránili jemné častice, ktoré zanášajú materiál. Opláchnite ju čistou vodou (bez chlóru).

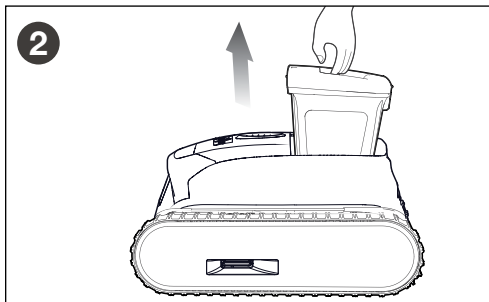
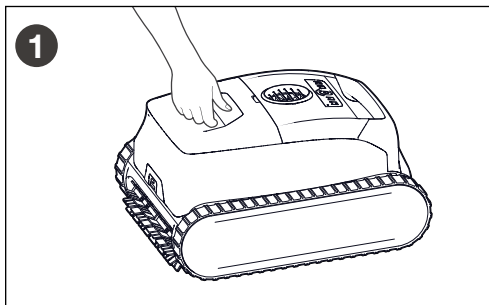

Filtračnú nádobu vyberte potiahnutím rukoväte.

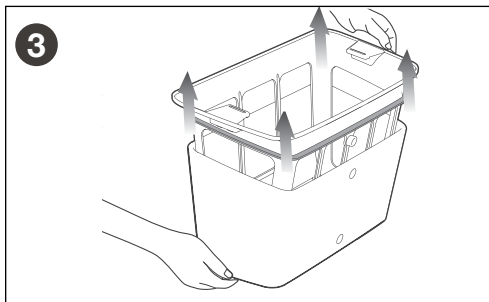

Vyberte aj ultrajemný filter, ak je to potrebné. Uvoľnite ho potiahnutím za štyri rohy.

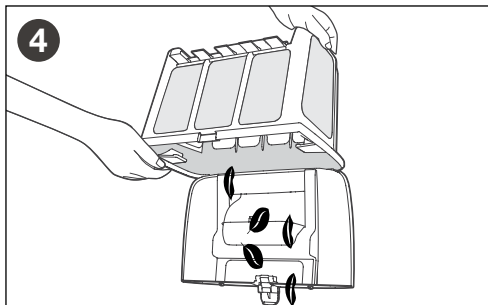

Na uvoľnenie krytu stlačte západku na filtračnej nádobe. Otvorte kryt a odstráňte nečistoty.



Opláchnite filtračnú nádobu a potom ultrajemný filter čistou a pitnou vodou.

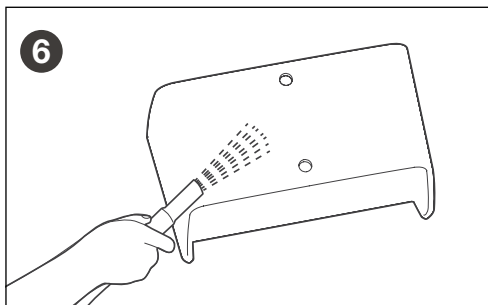

Opláchnite ultrajemný filter zvnútra aj zvonku a na dôkladné vyčistenie použite vysokotlakovú hadicu. V prípade potreby ho vyčistite ručne.

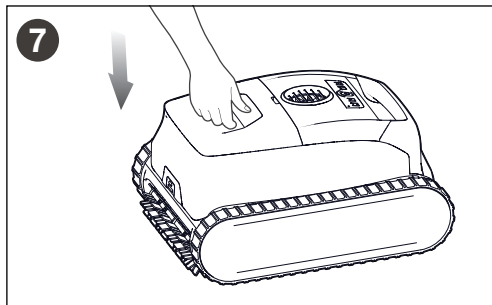

Filtračnú nádobu vložte späť do čistiaceho robota.

#### 4.1 Čistenie zóny obežného kolesa

### DÔLEŽITÉ

**Pokyny na zabránenie vážnemu zraneniu:**

- Pred začatím údržby sa uistite, že je čistiaci robot vypnutý (všetky LED kontrolky musia byť zhasnuté).
- Pri čistení obežného kolesa používajte rukavice.
- Pred čistením obežného kolesa osušte zariadenie a obežné koleso čistite na suchom mieste.

**Pokyny na čistenie obežného kolesa:**

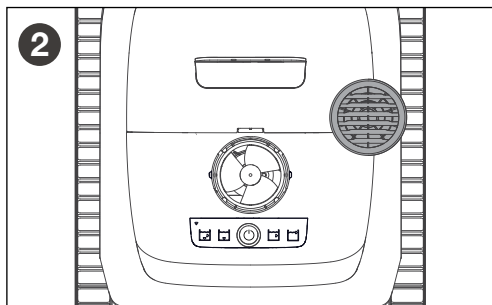
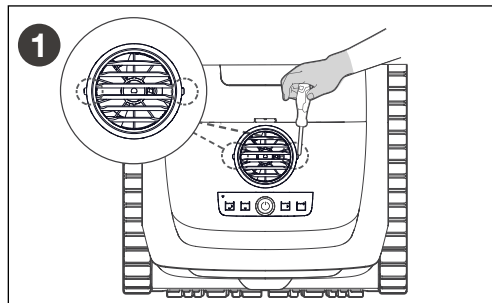

Pomocou skrutkovača s plochou hlavou otvorte výstupný otvor, aby ste odokryli obežné koleso.

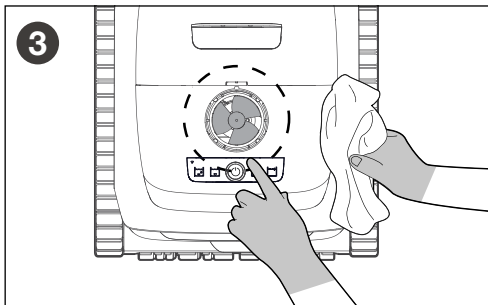

Opatrne odstráňte nečistoty, ktoré sa nachádzajú na obežnom kolese a blokujú ho.

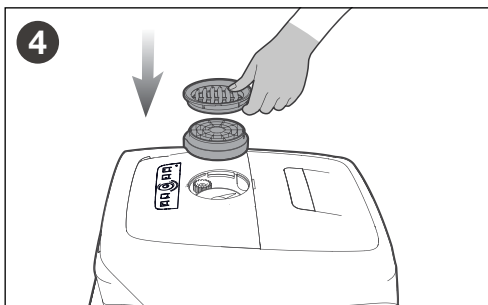

Po vyčistení obežného kolesa nasadte späť výstupný otvor.

#### 4.2 Čistenie zóny snímača

**Pokyny na čistenie snímača:**

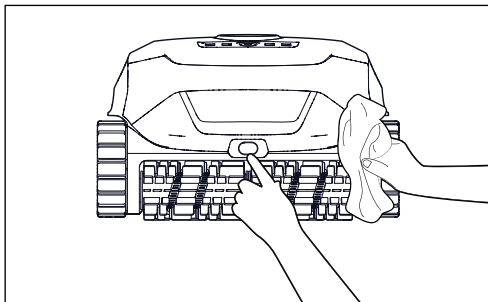

Na zabezpečenie optimálneho výkonu čistiaceho robota opatrne zotrite nečistoty zo snímača mäkkou a suchou handričkou.

### 4.3 Výmena kief

Pokyny na výmenu kief:

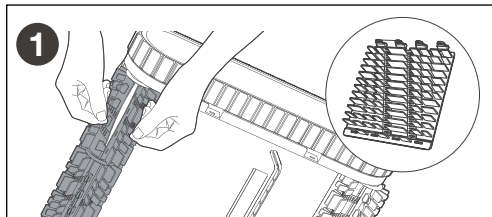

Kefy vyberte tak, že rozťahnete jazýčky.

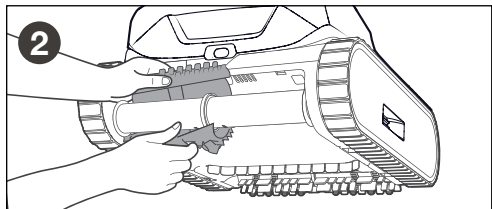

Novú kefu nasadte bez jazýčkov pod držiak kief. Prejdite kefou po držiaku, zasuňte jazýčky do štrbín a ťahajte, kým široký okraj neprejde cez štrbiny.

### 4.4 Výmena pásov

Pokyny na výmenu pásov:

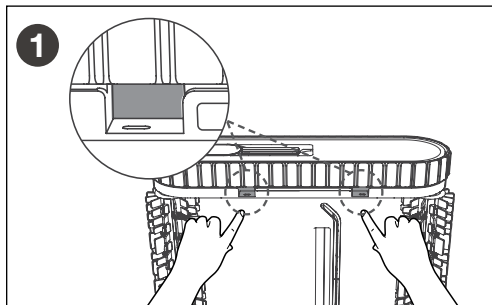

Odstráňte bočné krycie dosky z čistiaceho robota: Položte čistiaci robot na bok a vyhľadajte dva malé otvory pod pásmi. Vsuňte prsty do otvorov a potlačte smerom von, aby ste ich uvoľnili.

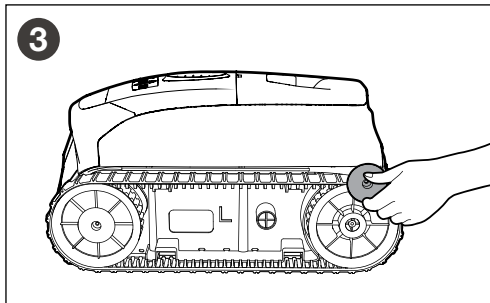
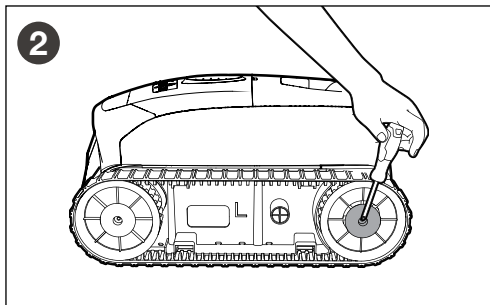

Odstráňte skrutky a vodiacu objímku zo zadného kolesa.

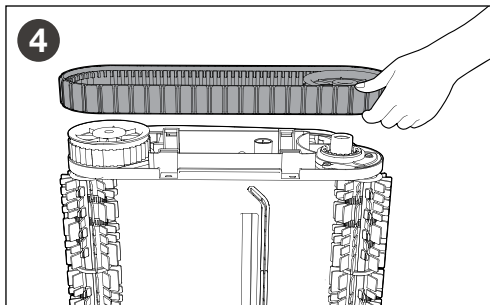

Odstráňte zadné koleso a pásy z čistiaceho robota tak, že jemne potiahnete za každý z nich.

Pokyny na inštaláciu pásov:

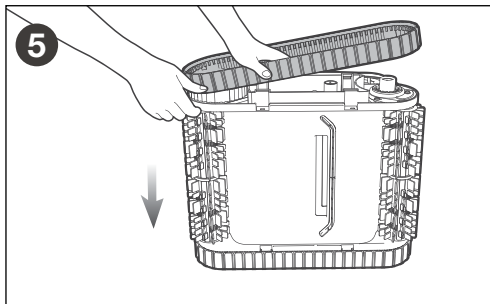

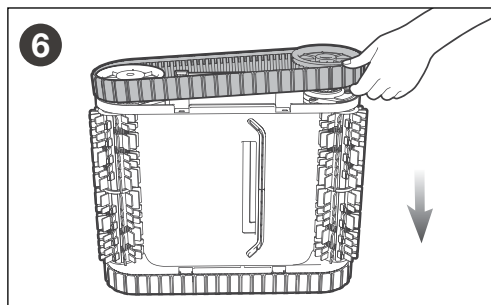

**Zarovnajte ozubené kolesá náhradných pásov s ozubenými kolesami na oboch kolesách. Opätovne namontujte zadné koleso a pásy, pričom skontrolujte, že sú bezpečne upevnené pozdĺž objímok pásov.**

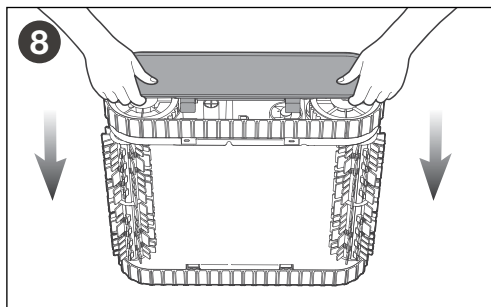
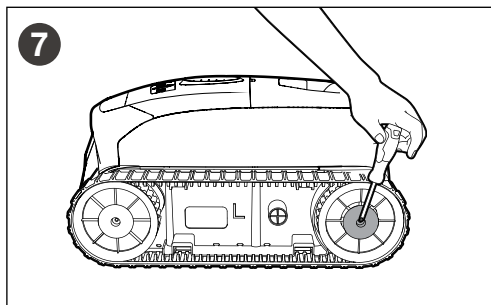

**Namontujte vodiacu objímku zadného kolesa, utiahnite skrutku a opätovne namontujte bočnú kryciu dosku. Postup zopakujte pre ostatné pásy.**

## Časť 5. Pokyny na skladovanie

Mimo sezóny, ako napríklad počas zimných mesiacov alebo dlhšej dovolenky, keď čistiaci robot nepoužívate, postupujte podľa nasledujúcich pokynov, aby ste ho udržali v čo najlepšom stave:

- Čistiaci robot pre uskladnením úplne nabite. Pred uskladnením čistiaceho robota sa uistite, že je vypnutý a odpojený od nabíjačky.
- Celý čistiaci robot dôkladne očistite, vrátane horného a spodného krytu, kolies, kief a nabíjacieho portu, aby ste z neho odstránili prípadné nečistoty.
- Čistiaci robot osušte mäkkou handričkou a skontrolujte, či je kryt nabíjacieho portu dobre uzavretý.
- Čistiaci robot skladujte v pôvodnom obale na chladnom, suchom a dostatočne vetranom mieste.
- Batériu nabite každých šesť mesiacov, aby ste ju udržali v dobrom stave.

## Časť 6. Riešenie problémov

### 6.1. Všeobecné pokyny na riešenie problémov

V nasledujúcom zozname nájdete niekoľko užitočných tipov na riešenie najčastejších problémov, ktoré sa vyskytujú pri používaní čistiaceho robota.

Problém používateľa	Možná príčina	Navrhnuté riešenia
Čistiaci robot sa neudrží na povrchu bazéna alebo sa nadmerne vznáša.	Vo vnútri skrine čistiaceho robota sa nachádza vzduch.	Vyberte čistiaci robot z bazéna a opätovne ho ponorte.
	Filtračná nádoba je plná alebo zanesená.	Odstráňte nečistoty a filtračnú nádobu dôkladne vyčistite jemným mydlom a mäkkou kefkou. Čistiaci robot potom opäť ponorte do bazéna.
Čistiaci robot sa nešplhá po stenách.	Filtračná nádoba je plná alebo zanesená.	Odstráňte nečistoty a filtračnú nádobu dôkladne vyčistite jemným mydlom a mäkkou kefkou. Čistiaci robot potom opäť ponorte do bazéna.
	Opotrebované behúne pásu.	Vymeňte pásy. Kontaktujte predajcu alebo zákaznícky servis.
	Skontrolujte, či je chemické zloženie bazéna v poriadku.	Poradte sa s odborníkom na bazény. Čistiaci robot nenechajte v bazéne počas chemického ošetrovania.
	Čistiaci robot v režime len na čistenie dna.	Nastavte čistiaci režim Dno/steny.
Čistiaci robot sa nepohybuje.	Čistiaci robot možno nie je nabitý.	Zásuvka, do ktorej je nabíjačka zapojená, nie je napájaná elektrickou energiou. Skontrolujte, či je zásuvka, do ktorej je pripojená nabíjacia stanica, napájaná elektrickou energiou.
	Cykklus sa nespustil.	Vyberte čistiaci robot z vody a naštartujte ho stlačením vypínača alebo použite aplikáciu.
Čistiaci robot sa nedá zapnúť.	Slabá batéria.	Plne ho nabite a skúste to znova.
	Teplota batérie je príliš vysoká alebo príliš nízka.	Teplota zaznamenaná počas nabíjania je mimo rozsahu odporúčaných teplôt pre nabíjanie čistiaceho robota (10 – 35 °C / 50 – 95 °F).
Čistiaci robot sa nenabíja.	Nabíjačka alebo nabíjací port sú poškodené.	Ak je zástrčka správne pripojená, no napriek tomu sa čistiaci robot nenabíja, je možné, že zástrčka alebo nabíjací port sú poškodené. Kontaktujte predajcu alebo zákaznícky servis.
	Nabíjačka nie je správne zapojená.	Zástrčku znovu zapojte a uistite sa, že kovové kontakty sú pevne pripojené.
	Teplota batérie je príliš vysoká alebo príliš nízka.	Teplota zaznamenaná počas nabíjania je mimo rozsahu odporúčaných teplôt pre nabíjanie čistiaceho robota (10 – 35 °C / 50 – 95 °F).
	Batéria je príliš vybitá následkom dlhej nečinnosti.	Pozri <i>Pokyny na skladovanie</i> . Ak sa čistiaci robot nenabíja, pretože ste ho dlhšiu dobu nepoužívali, kontaktujte predajcu alebo zákaznícky servis.
Čistiaci robot sa pohybuje dookola.	Šošovka snímača je znečistená.	Šošovku snímača očistite mäkkou a suchou handričkou.
	Šošovka snímača je poškodená.	Kontaktujte predajcu alebo zákaznícky servis.
	Nezvyčajný tvar bazéna, prekážky alebo integrované prvky.	Vyberte čistiaci robot z bazéna a opätovne ho ponorte na inom mieste.
Čistiaci robot nečistí bazén účinne.	Filtračná nádoba je plná alebo zanesená.	Odstráňte nečistoty a filtračnú nádobu dôkladne vyčistite jemným mydlom a mäkkou kefkou. Čistiaci robot potom opäť ponorte do bazéna.
	Keфы sú opotrebované.	Vymeňte keфы. Kontaktujte predajcu alebo zákaznícky servis.
	Čistiaci robot nie je úplne nabitý.	Nabite čistiaci robot.
	Chyba čistiaceho robota.	Pozri <i>Kódy chýb čistiaceho robota</i> .

Problém používateľa	Možná príčina	Navrhnuté riešenia
Čistiaci robot sa zastavil.	Slabá batéria.	Nabite čistiaci robot.
	Čistiaci robot je vo Viacdňovom režime.	Overte si v aplikácii nastavený čistiaci režim. Čistenie bude pokračovať podľa naplánovaného harmonogramu.
	Chyba čistiaceho robota.	Pozri <i>Kódy chýb čistiaceho robota</i> .

## 6.2. Kódy chýb čistiaceho robota

LED kontrolka stavu	Chyba	Riešenia
Bliká na červeno a žito (striedavo).	Chyba motora čerpadla.	<ol style="list-style-type: none"> <li>Vypnite čistiaci robot tak, že stlačíte vypínač a podržte ho 2 sekundy. Nesvieti žiadna LED kontrolka.</li> <li>Skontrolujte, či sa v obežnom kolese ventilátora nenachádzajú drobné nečistoty alebo vlasy, a odstráňte ich. Pozri <i>Čistenie zóny obežného kolesa</i>.</li> <li>Kontaktujte predajcu alebo zákaznícky servis.</li> </ol>
Bliká na červeno a na zeleno (striedavo).	Chyba pravého hnacieho motora.	<ol style="list-style-type: none"> <li>Vypnite čistiaci robot tak, že stlačíte vypínač a podržte ho 2 sekundy. Nesvieti žiadna LED kontrolka.</li> <li>Skontrolujte, či nečistoty nebránia voľnému pohybu kief alebo pásov.</li> <li>Otáčajte pásmi v rovnakom smere, kým sa nebudú otáčať plynulo. Postup zopakujte v opačnom smere, kým nebude otáčanie plynulé.</li> <li>Kontaktujte predajcu alebo zákaznícky servis.</li> </ol>
Bliká na červeno a na modro (striedavo).	Chyba ľavého hnacieho motora.	<ol style="list-style-type: none"> <li>Otáčajte pásmi v rovnakom smere, kým sa nebudú otáčať plynulo. Postup zopakujte v opačnom smere, kým nebude otáčanie plynulé.</li> <li>Kontaktujte predajcu alebo zákaznícky servis.</li> </ol>

## Sadržaj

<b>1. poglavlje Pregled čistača.....</b>	<b>1</b>	<b>3. poglavlje Instaliranje Aplikacije .....</b>	<b>7</b>
1.1 Prikaz i dijelovi proizvoda .....	1	3.1 Preuzimanje aplikacije .....	7
1.2 Kontrolne funkcije .....	2	3.2 Konfigurirajte sustav .....	7
1.3 Upute za korištenje .....	2	3.3 Dodajte Čistač .....	7
<b>2. poglavlje Uporaba proizvoda .....</b>	<b>2</b>	<b>4. poglavlje Održavanje.....</b>	<b>7</b>
2.1 Punjenje čistača.....	2	4.1 Čišćenje područja propelera.....	8
2.2 Informacije/Statusni pokazivači LED .....	3	4.2 Kako očistiti Senzor .....	9
2.3 Filtriranje .....	3	4.3 Kako zamijeniti Četkice .....	9
2.4 Načini rada za čišćenje.....	3	4.4 Kako zamijeniti Trake .....	9
2.5 Uporaba Čistača.....	4	<b>5. poglavlje Smjernice za čuvanje.....</b>	<b>12</b>
2.6 Načini uklanjanja.....	5	<b>6. poglavlje Uklanjanje kvarova.....</b>	<b>13</b>
2.7 Uporaba kod bazena s pločicama.....	5	6.1. Općenito .....	13
		6.2. Kodovi pogrešaka za čistač.....	13

## 1. poglavlje Pregled čistača

### 1.1 Prikaz i dijelovi proizvoda

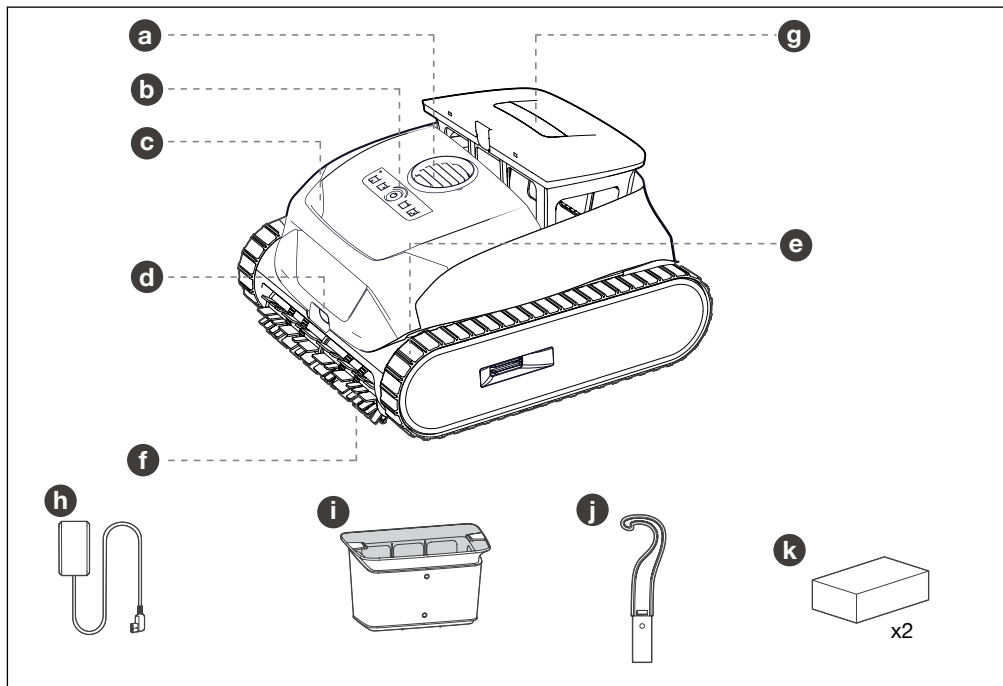

**a** Izlaz protoka

**b** Kontrolna ploča

**c** Ručka

**d** Senzor

**e** Trake

**f** Četkice

**g** Pristup filtru

**h** Punjač

**i** Ultra-sitni filtar

**j** Kuka za dohvaćanje

**k** Pjena za plutanje (x2)

## 1.2 Kontrolne funkcije

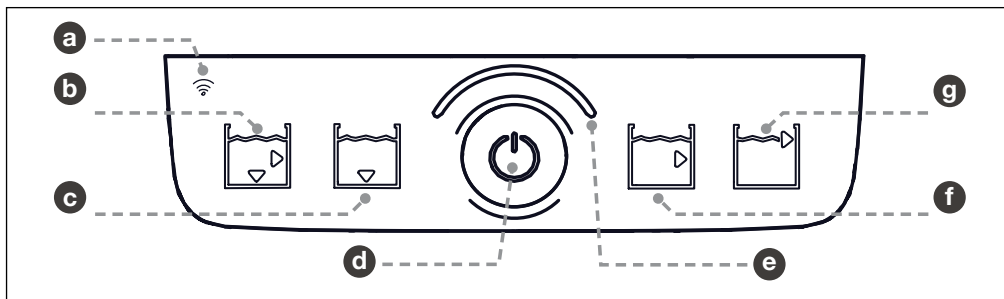

**a** Pokazivač statusa

Wi-Fi-ja

**b** Način rada Pod/Zidovi

**c** Način rada Pod

**d** Tipka za uključivanje/  
isključivanje

**e** Statusni pokazivač LED

**f** Način rada Zid

**g** Način rada Vodena linija

## 1.3 Upute za korištenje

- Nemojte rabiti produžni kabel za povezivanje punjača na dovod struje.
- Čistač za bazene mora se postaviti i rabiti u skladu s navedenim uputama. Za više informacija proučite priručnik o sigurnosti i upozorenjima.
- Nakon svake uporabe očistite spremnik filtra.
- Proizvod nemojte koristiti ako je temperatura vode u bazenu viša od 35°C (95°F) ili niža od 10°C (50°F).
- Koristite SAMO punjač za baterije isporučen zajedno s uređajem. Nepravilna uporaba može uzrokovati strujni udar, pregrijavanje ili iscurjevanja korozivnih tekućina iz baterije.

## 2. poglavlje Uporaba proizvoda

### 2.1 Punjenje čistača

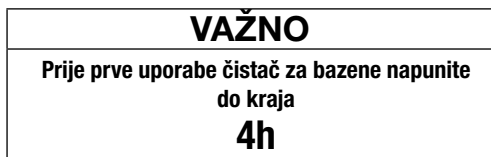

Čistaču treba do 4 sata za potpuno punjenje (stalni zeleni LED). Odaberite lokaciju za punjenje u zatvorenom prostoru (izvod GFCI ili RCD) najmanje 11,5 ft (3,5 m) udaljenu od bazena, van izravnog sunčeva svjetla, kiše ili loših vremenskih uvjeta i sa adekvatnom jačinom Wi-Fi-ja.

**Napunite čistač:**

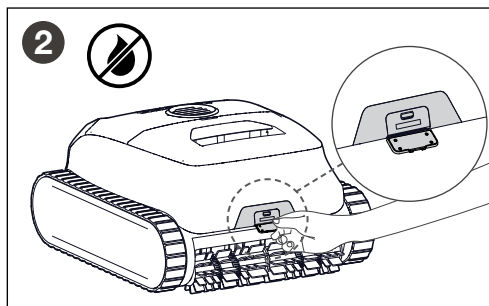
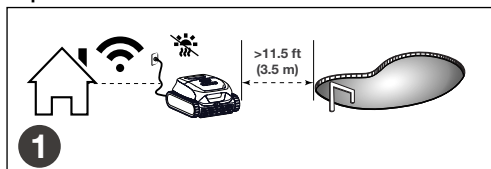

Osigurajte se da je čistač suh prije punjenja.

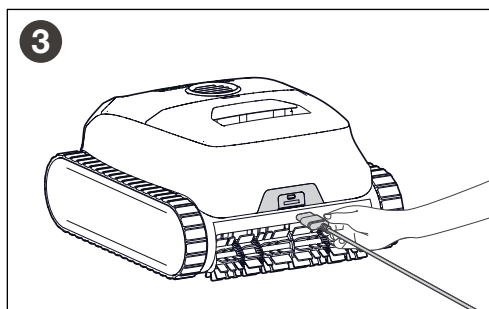

Povežite kraj punjača na ulaz za punjenje na čistaču. Osigurajte da je zaštitni poklopac zatvoren prije uranjanja čistača.

## 2.2 Informacije/Statusni pokazivači LED

Statusni pokazivač LED		
Tijekom punjenja	Stalno zeleno svjetlo	Potpuno napunjeno.
	Žmirka zeleno	Nije potpuno napunjeno. Možda neće prijeći pun ciklus.
	Žmirka plavo	Prazna baterija.
	Žmirka narančasto	Vrlo niska razina baterije.
	Žmirka crveno + mijenjanje boja	Pogreška, vidi <i>Kodovi pogrešaka za čistač</i> .
Ažuriranje opreme	Žmirka žuto (interval od 1 sekunde)	Ažuriranje osnovnog softvera.
	Žmirka žuto (interval od 5 sekundi)	Čistač se resetira nakon ažuriranja osnovnog softvera
Spreman za početak čišćenja (odvojen s napajanja) i/ili tijekom čišćenja	Stalno zeleno svjetlo	Spreman za čišćenje.
	Stalno plavo svjetlo	Prazna baterija. Možda neće prijeći pun ciklus.
	Stalno narančasto svjetlo	Vrlo niska razina baterije. Potrebno punjenje.
	Žmirka crveno + mijenjanje boja	Pogreška, vidi <i>Kodovi pogrešaka za čistač</i> .
Pokazivač statusa Wi-Fi-ja		
	Stalno zeleno svjetlo	Povezan Wi-Fi.
	Žmirka zeleno	Uparuje se ili resetira.
	Žmirka crveno	Nema Wi-Fi veze.

## 2.3 Filtriranje

Čistač uključuje dvije opcije filtriranja: standardni otpad ili sitni otpad.

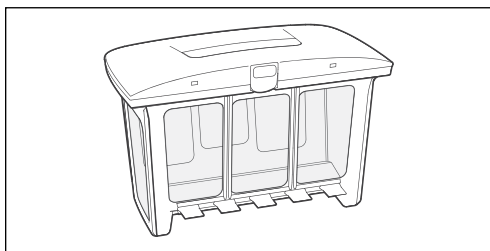

### Općenamjenski filternski kanistar

Rabi se za prikupljanje otpada poput kamenja, lišća i pijeska. Kad je vidljivi otpad značajan, rabite samo općenamjenski filternski kanistar, bez ultra-sitnog filtra.

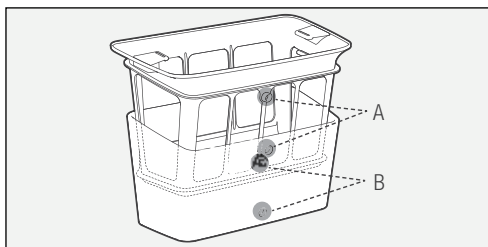

### Ultra-sitni filter

Rabi se za prikupljanje sitnog otpada, poput mulja i nekih algi. Kad je vidljivi otpad minimalan, ali voda u bazenu izgleda замуčeno ili postoje dokazi o algama, rabite i filternski kanistar i ultra-sitni filter.

**Osigurajte se da su A i B na ultra-sitnom filteru poređani sa A i B označenim na filternskom kanistru.**

**NAPOMENA:** Nakon nekoliko uporaba, površina ultra-sitnog filtra može pokazivati znakove istrošenosti, ali to neće utjecati na izvedbu. Ultra-sitni filter se treba mijenjati na svakih 30 uporaba kako bi se zadržalo učinkovito filtriranje.

## 2.4 Načini rada za čišćenje

Način rada za čišćenje	Gdje odabrati	Dodatne informacije
<b>Pod/Zidovi*</b>	Proizvod ili Aplikacija	Zadano. Pokrivanje cijelog bazena
<b>Pod*</b>	Proizvod ili Aplikacija	Čišćenje po S-uzorku
<b>Zidovi</b>	Proizvod ili Aplikacija	Na okomitim površinama
<b>Linija vode</b>	Proizvod ili Aplikacija	Na liniji pločica
<b>Više-Dnevno*</b>	U Aplikaciji	Unaprijed postavljene ciklusi čišćenja

\* **Pod/Zidovi** – Čistač će uvijek prvo početi s čišćenjem zidova.

\* **Pod** – Odaberite način rada za Pod kako biste čistili sa postavljenim prekrivačem bazena.

\* **Više-dnevno** – Omogućuje vam više ciklusa čišćenja tijekom raspona od nekoliko dana. Nema potrebe uklanjati čistač iz bazena niti puniti između ciklusa.

## 2.5 Uporaba Čistača

Kad počinjete s čišćenjem:

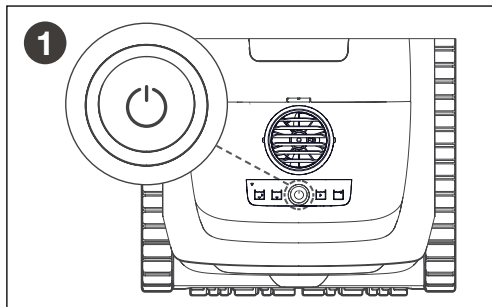

Za paljenje čistača pritisnite i držite tipku za uključivanje pritisnutu 2 sekunde. Nakon paljenja, LED je stalno zelene boje.

Za gašenje čistača pritisnite i držite tipku za uključivanje pritisnutu 2 sekunde.

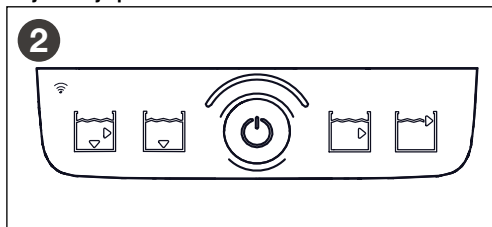

Pritisnite tipku za uključivanje kako biste odabrali jedan od sljedeća četiri načina rada: Pod/Zidovi, Pod, Zid, ili Vodena linija.



Okomito uronite čistač u vodu i lagano ga protresite kako biste oslobodili mjehuriće zraka. Pričekajte da mjehurići prestanu.

**NAPOMENA:** Ako se čistač ne uroni u roku od 5 minuta, on će se automatski ugasiti. Ponovno pritisnite tipku za uključivanje kako biste ga ponovno pokrenuli i uronili.

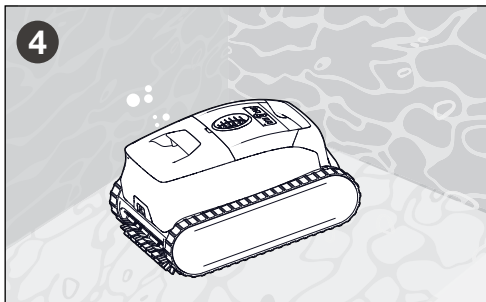

Pustite čistač da potone na dno bazena. Ciklus čišćenja započet će čim čistač detektira vodu u bazenu.

### ⚠ UPOZORENJE



Ne ulazite u bazen dok je robotski čistač u vodi.

## 2.6 Načini uklanjanja

### Kra Ciklusa

Kad je baterina na niskoj razini, čistač će se popeti uza zid i čekati na vodenoj liniji 10 minuta da se preuzme. Uklonite ga s pomoću ručke.

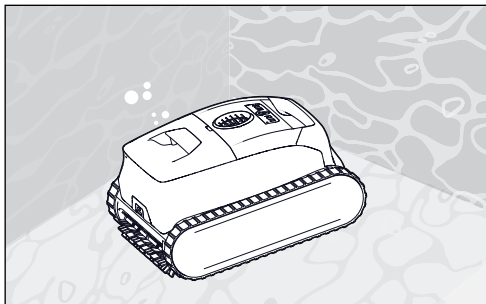

Ako je povezan na aplikaciju, tijekom tog vremena će se na vaš mobilni uređaj slati obavijesti na pogurivanje da uklonite čistač. Ako se čistač ne ukloni tijekom čekanja na vodenoj liniji, on će se vratiti na pod.

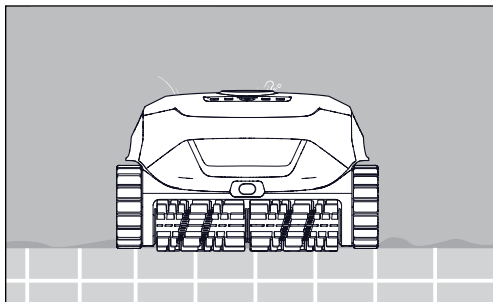

### Povlačenje kukom

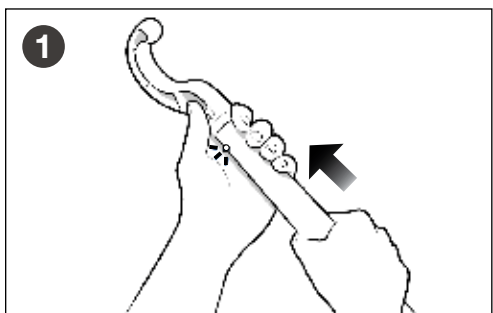

Nakon dovršetka ciklusa, pričvrstite kuku za povlačenje (uključena u opremu) na standardni bazenski štap (nije uključen u opremu).

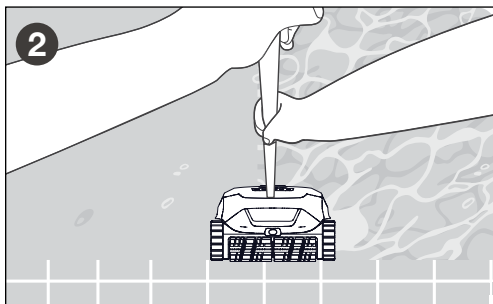

Pričvrstite kuku na ručku čistača. Dovedite čistač do vodene linije.

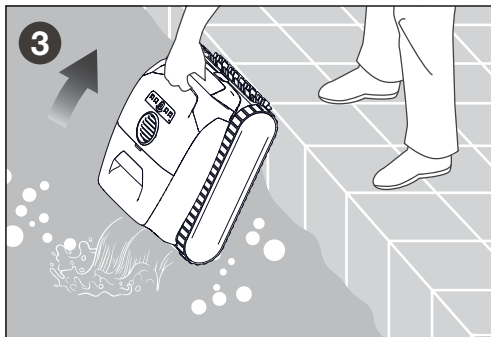

Pokopite čistač za ručku i držite okomito kako bi voda otekla u bazen.

Osigurajte se da čistač bude suh prije punjenja. Potpuno napunite prije sljedeće uporabe.

### 2.7 Uporaba kod bazena s pločicama

Kod bazena s pločicama ili mozaikom, ako se čistač muči da se popne uz zidove, dok je filter prazan, postavite set za plutanje pružen uz čistač.

Kako biste postavili pjenu za plutanje:

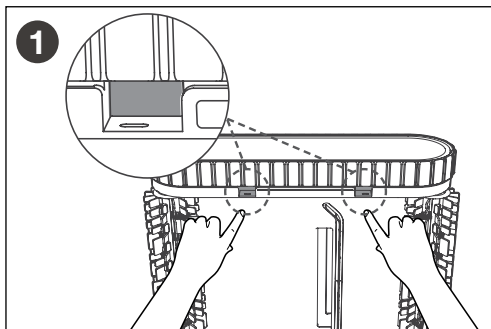

Postavite čistač na stranu i locirajte dvije male rupe ispod traka.

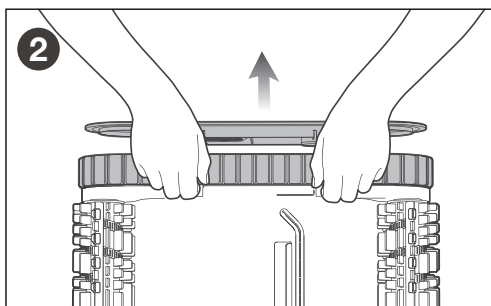

Pritisnite prstima u te rupe i pogurnite prema van kako biste uklonili bočne ploče.

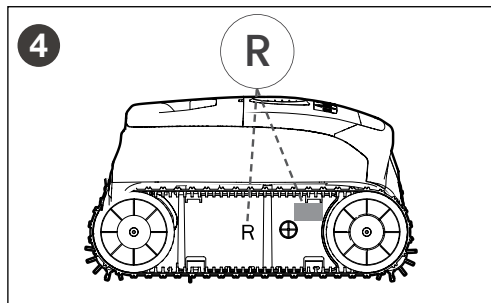
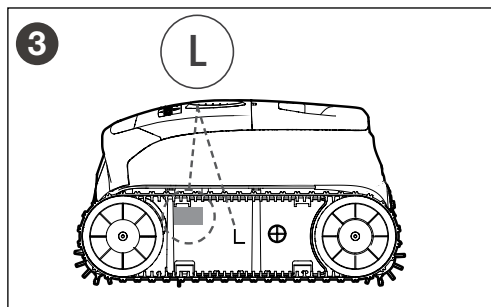

Svaka pjena označena je za posebnu stranicu čistača. Postavite pjenu prema oznakama L i R sa svake strane.

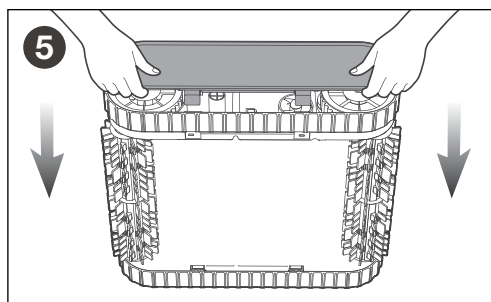

Ponovno prikačite bočne ploče pritiskom tako da se kopče za zaključavanje čvrsto pritisnu na svoje mjesto.

### 3. poglavlje Instaliranje Aplikacije



Aplikacija za bazene Fluidra dostupna je za preuzimanje iz App Store ili Google Play.

**Prije nego otpočnete s instalacijom, osigurajte se da imate sljedeće:**

- Robotski čistač je potpuno napunjen i uključen
- Pametni uređaj (telefon) s Wi-Fi-jem i na komu je omogućen Bluetooth

## VAŽNO

Neka vaša zaporka za Wi-Fi mrežu bude dostupna.

#### 3.1 Preuzimanje aplikacije

Instalirajte ili ažurirajte Aplikaciju iz App Store ili Google Play. Kad se preuzimanje dovrši, registrirajte se i prijavite u Aplikaciju kako biste počeli postavljati svoj čistač.

#### 3.2 Konfigurirajte sustav

Kad se čistač uključi po prvi put, on će ući u Način rada za postavljanje mreže. Pokazivač za Wi-Fi će žmirkati Zeleno. Ako se ovaj proces prekine, pritisnite i držite tipku za uključivanje 5 sekundi kako biste ponovno pokrenuli Postavljanje mreže.

#### 3.3 Dodajte Čistač

Pod „više“ idite na dodavanje opreme. Locirajte oznaku QR koda na čistaču. Skenirajte QR kod ili ručno unesite Cloud ID i Pristupni kod. Unesite svoju Wi-Fi mrežu i zaporku i time dovršite postavljanje.

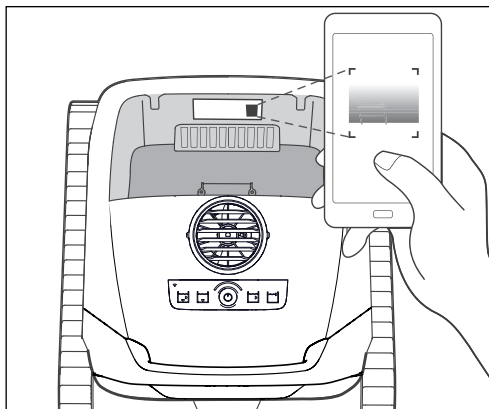

QR kod se nalazi unutar čistača, vidljiv je nakon uklanjanja kanistra.

## 4. poglavlje Održavanje

Filtarski kanistar treba se isprati svježom vodom (nekloriranom) na kraju svakog ciklusa. Povremeno očistite kanistar vodom s deterdžentom i mekom četkicom kako biste uklonili sitne čestice koje zapašuju materijal. Isperite čistom (nekloriranom) vodom.

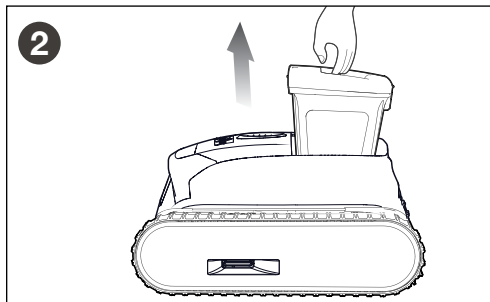
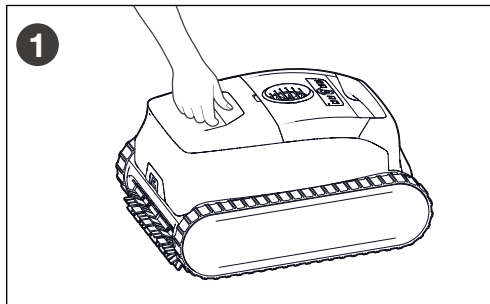

Povucite ručku gore kako biste uklonili filtarski kanistar.

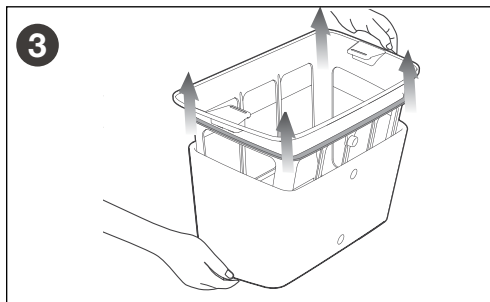

Ako je primjenjivo, uklonite ultra-sitni filter. Povucite četiri kuta za otpuštanje.

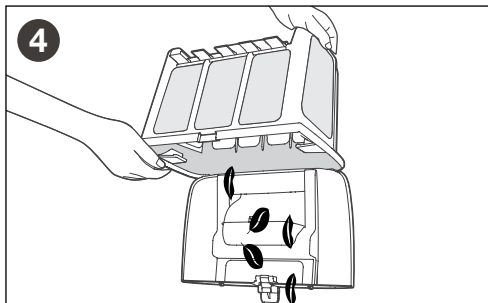

Pritisnite rezu na filtarskom kanistru kako biste otpustili poklopac. Otvorite poklopac i uklonite otpad.



Isperite filtarski kanistar i ultra-sitni filter odvojeno s pomoću svježe, čiste vode.

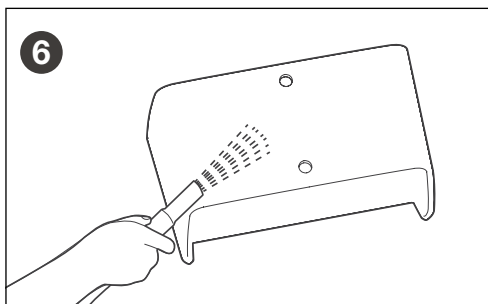

Isperite ultra-sitni filter iznutra i izvana i uz pomoć crijeva pod visokim tlakom osigurajte temeljito čišćenje. Izribajte rukom ako je neophodno.

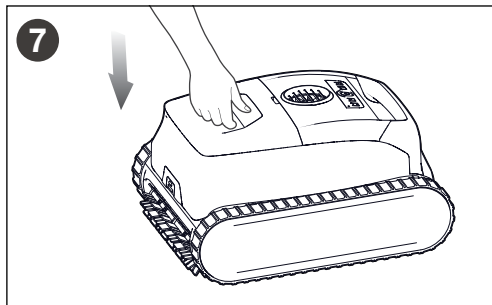

Vratite filtarski kanistar u čistač.

#### 4.1 Čišćenje područja propelera

### VAŽNO

Kako biste izbjegli ozbiljne ozljede:

- Osigurajte da čistač bude ISKLJUČEN (svi LED su ugašeni) prije pokušaja održavanja.
- Nosite rukavice kad čistite propeler.
- Uvijek osušite uređaj prije čišćenja propelera i čistite propeler u suhom području.

Kako očistiti propeler:

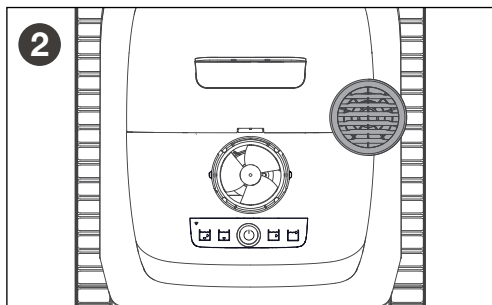
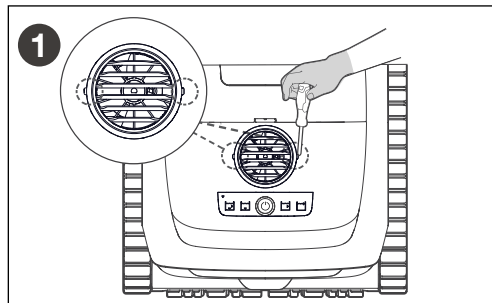

S pomoću ravnog odvijača otvorite izlaz za protok kako biste izložili propeler.

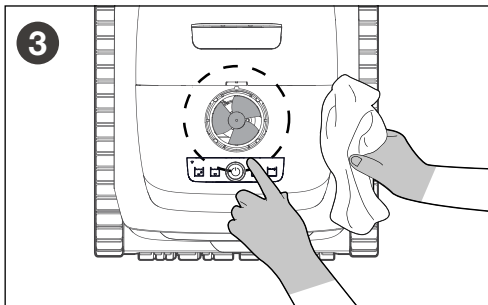

Pažljivo uklonite otpad koji se možda omotao oko propelera i blokira ga.

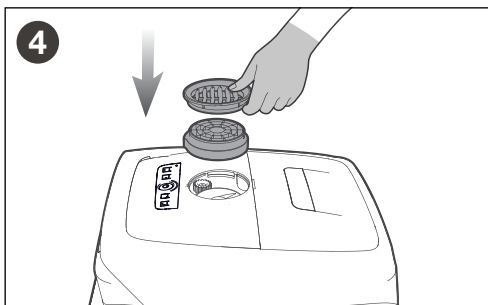

Nakon čišćenja propelera vratite izlaz za protok.

#### 4.2 Kako očistiti Senzor

Kod čišćenja senzora:

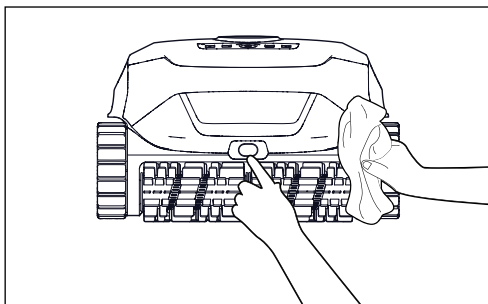

Kako biste zadržali optimalnu izvedbu čistača, rabite meku, suhu krpu i blagim pokretom očistite eventualni otpad sa senzora.

### 4.3 Kako zamijeniti Četkice

Kod zamjene četkica:

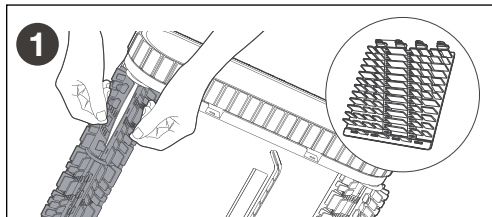

Uklonite četkice tako što ćete razmaknuti jezičke.

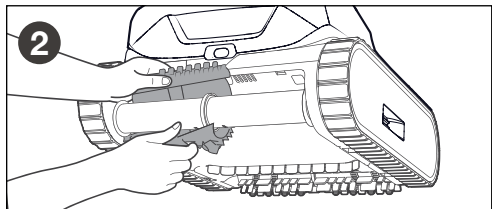

Kod vraćanja, postavite novu četkicu bez jezičaka ispod držača četkice. Zavrтите četkicu oko nosača, klizno umetnite jezičke u otvore i povucite dok široki rub ne prođe kroz svaki otvor.

### 4.4 Kako zamijeniti Trake

Kod zamjene traka:

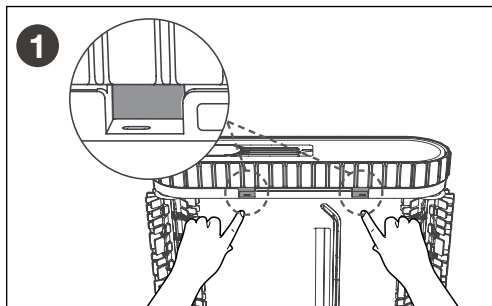

Uklonite bočne ploče koje poklapaju čistač: Stavite čistač na stranu i locirajte dvije male rupe ispod traka. Umetnite prste u te rupe i pogurnite prema van kako biste ih razdvojili.

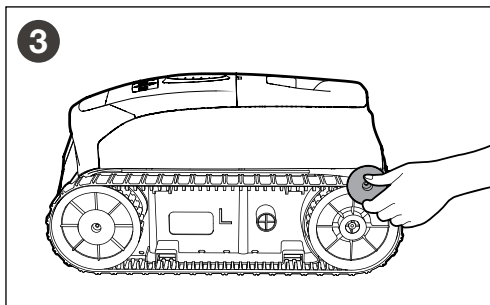
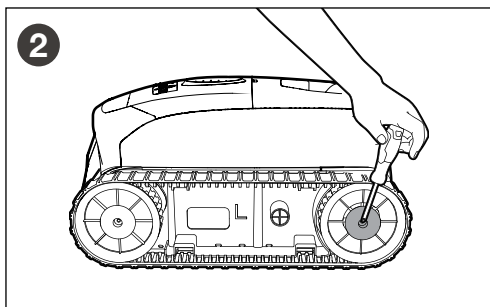

Uklonite vijke i provodni omotač sa stražnjeg kotača.

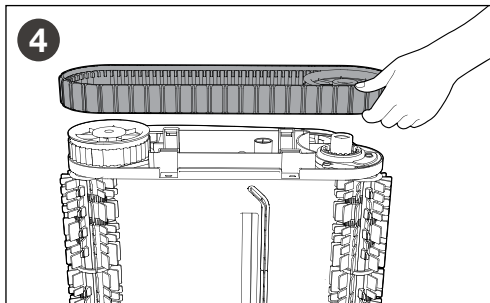

Uklonite stražnji kotač i trake čistača blagim povlačenjem svakog tog dijela.

Kod postavljanja traka:

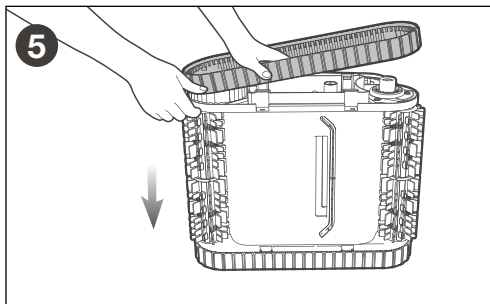

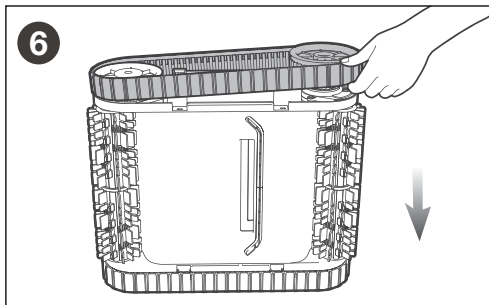

**Poredajte zupčanike zamjenskih traka sa zupčanicima na oba kotača. Ponovno postavite stražnji kotač i trake, te se osigurajte da su učvršćeni duž provodnika traka.**

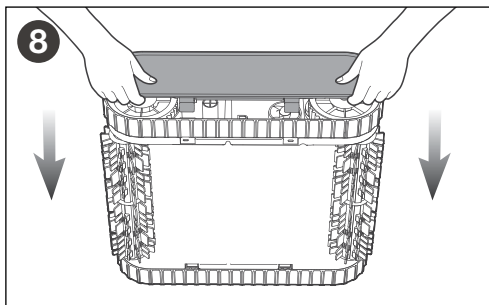
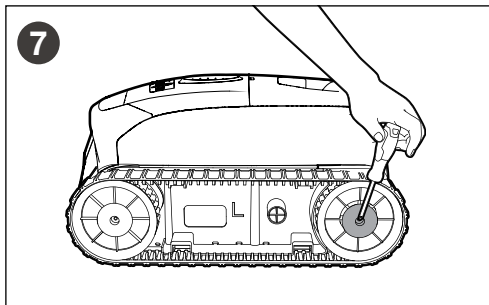

**Postavite provodni omotač stražnjeg kotača, zategnite vijak i ponovno postavite bočnu ploču za poklapanje. Ponovite ovaj korak za ostale trake.**

## 5. poglavlje Smjernice za čuvanje

Izvan sezone, poput zime ili duljeg odmora, kad se vaš čistač ne koristi, slijedite ove korake kako bi on bio u najboljem stanju:

- Prije pohranjivanja čistač napunite do kraja. Prije pohranjivanja provjerite je li čistač isključen i odvojen s punjača.
- Temeljito očistite cijeli čistač, uključujući gornju i donju školjku, kotače, četkice i priključak za punjenje, u svrhu uklanjanja svake nečistoće.
- Obrišite čistač mekom krpom i provjerite je li poklopac priključka za punjenje ispravno zatvoren.
- Pohranite čistač u njegovom izvornom pakiranju na hladno, suho i dobro ventilirano mjesto.
- Bateriju punite svakih šest mjeseci kako bi ostala ispravna.

## 6. poglavlje Uklanjanje kvarova

### 6.1. Općenito

Popis u nastavku sadrži nekoliko korisnih savjeta za uklanjanje uobičajenih kvarova koji se javljaju tijekom porabe uređaja za čišćenje.

Problem	Mogući uzrok	Predloženo rješenje
Čistač ne ostaje na površini bazena ili previše pluta.	Ima zraka zaglavljenog u kućištu čistača.	Izvadite čistač iz bazena i ponovno ga uronite.
	Filtarski kanistar je pun ili prljav.	Izbacite otpad i temeljito očistite filtarski kanistar blagim deterdžentom i mekom četkicom. Zatim ponovno uronite čistač.
Čistač se ne penje uz zidove.	Filtarski kanistar je pun ili prljav.	Izbacite otpad i temeljito očistite filtarski kanistar blagim deterdžentom i mekom četkicom. Zatim ponovno uronite čistač.
	Narezi na traki su istrošeni.	Zamjenite trake. Kontaktirajte svog maloprodavača ili podršku kupcima.
	Potvrdite da je kemija u bazenu ispravna.	Razgovarajte sa svojim stručnjakom iz službe za bazene. Ne ostavljajte čistač u bazenu tijekom kemijskih tretmana.
	Čistač u načinu rada Samo pod.	Odaberite način rada za čišćenje Pod/Zid.
Čistač se ne kreće.	Čistač možda nije napunjen.	Izlaz na koji je punjač povezan ne daje električnu struju. Provjerite prima li izlaz na koji je stanica za punjenje povezana električnu struju.
	Ciklus nije započet.	Izvadite iz vode i pokrenite čistač pritiskom na tipku za uključivanje ili rabite Aplikaciju.
Čistač se neće uključiti.	Prazna baterija.	Napunite do kraja i pokušajte ponovno.
	Temperatura baterije je previsoka/ preniska.	Temperatura detektirana tijekom punjenja premašuje preporučeni raspon temperature za ponovno punjenje čistača od 50 do 95°F (10–35°C).
Čistač se neće puniti.	Punjač ili priključak za punjenje su oštećeni.	Ako je punjač pravilno spojen, a čistač se ne može puniti, punjač ili priključak za punjenje su možda oštećeni. Kontaktirajte svog maloprodavača ili podršku kupcima.
	Punjač nije povezan na mjestu.	Ponovno spojite utikač, provjerite jesu li metalni kontakti dobro spojeni.
	Temperatura baterije je previsoka/ preniska.	Temperatura detektirana tijekom punjenja premašuje preporučeni raspon temperature za ponovno punjenje čistača od 50 do 95°F (10–35°C).
	Baterija se potpuno ispraznila nakon dugog razdoblja neaktivnosti.	Proučite <i>Smjernice za čuvanje</i> . Ako se čistač neće puniti nakon dužeg razdoblja neaktivnosti, obratite se svom maloprodavaču ili službi za korisnike.
Čistač se kreće u krugovima.	Leća senzora je prljava.	S pomoću meke, suhe krpe očistite leću senzora.
	Leća senzora je oštećena.	Kontaktirajte svog maloprodavača ili podršku kupcima.
	Jedinstven oblik bazena, prepreke ili ugrađene značajke.	Izvadite čistač iz bazena i ponovno ga uronite na drugoj lokaciji.
Čistač ne čisti bazen na učinkovit način.	Filtarski kanistar je pun ili prljav.	Izbacite otpad i temeljito očistite filtarski kanistar blagim deterdžentom i mekom četkicom. Zatim ponovno uronite čistač.
	Četkice su istrošene.	Zamijenite četkice. Kontaktirajte svog maloprodavača ili podršku kupcima.
	Čistač nije u potpunosti napunjen.	Napunite čistač.
	Greška uređaja za čišćenje.	Vidi <i>Kodovi pogrešaka za čistač</i> .
Čistač je prestao raditi.	Prazna baterija.	Napunite čistač.
	Čistač je u Višednevnom načinu rada.	Provjerite Aplikaciju i potvrdite odabrani način čišćenja. Čišćenje će se nastaviti prema zakazanom rasporedu.
	Greška uređaja za čišćenje.	Vidi <i>Kodovi pogrešaka za čistač</i> .

**6.2. Kodovi pogrešaka za čistač**

Statusni pokazivač LED	Pogreška	Rješenja
Žmirka crveno i žuto (mijenja se).	Pogreška u motoru crpke.	<ol style="list-style-type: none"> <li>1. Za gašenje čistača pritisnite i držite tipku za uključivanje pritisnuta 2 sekunde. Neće biti osvijetljenih LED svjetala.</li> <li>2. Provjerite da nema malog otpada ili dlaka u ventilatoru propelera i uklonite, vidi <i>Kako čistiti područje propelera</i>.</li> <li>3. Kontaktirajte svog maloprodavača ili podršku kupcima.</li> </ol>
Žmirka crveno i zeleno (mijenja se).	Pogreška u desnom pogonu motora.	<ol style="list-style-type: none"> <li>1. Za gašenje čistača pritisnite i držite tipku za uključivanje pritisnuta 2 sekunde. Neće biti osvijetljenih LED svjetala.</li> </ol>
Žmirka crveno i plavo (mijenja se).	Pogreška u lijevom pogonu motora.	<ol style="list-style-type: none"> <li>2. Provjerite da otpad ne sprječava četkice ili trake u slobodnom kretanju.</li> <li>3. Zarotirajte svaku traku u istom smjeru dok se ne bude glatko rotirala. Ponovite u suprotnom smjeru dok rotacija ne bude išla glatko.</li> <li>4. Kontaktirajte svog maloprodavača ili podršku kupcima.</li> </ol>